

*flex*NET®



Für mehr Wohnkomfort

Insektenschutz vom Profi



Produktinformationen	4	Plissee	64
Allgemeine Hinweise	4	Übersicht Plissee & Farben	65
Technische Hinweise	5		
Farben	6	Solid Door	70
		Produktmerkmale & Farben	71
Rollos	8		
Rollo FN40 & Farben	9	Fliegenvorhang	74
Rollo FN45 & Farben	15	Produktmerkmale & Farben	75
Einhängerahmen Omega	18	Lichtschachtgitter	76
Farben	19	Übersicht Lichtschachtgitter	77
		Produktmerkmale	78
Klemmgitter	24		
Farben	25	Profile & Zubehör	83
		Rollo FN45	84
Spannrahmen	26	Einhängerahmen Omega und Klemmgitter	85
Farben	27	Profile für Spann- und Drehrahmen	86
		Montagerahmen für Drehrahmen	87
Pendeltüren	32	Profile für Schiebeanlagen	88
Übersicht Pendeltüren	33	Profile für Lichtschachtabdeckungen	89
Produktmerkmale & Farben	34	Montagehilfen	90
Zusatzoptionen	35		
		Allgemeine Geschäftsbedingungen	92
Schiebeanlagen	49		
Übersicht Schiebeanlagen	50		
Produktmerkmale & Farben	51		

Allgemeine Hinweise

Katalog

Alle bisherigen Kataloge für den flexNET® Insektenschutz verlieren durch diesen Katalog ihre Gültigkeit.

In diesem Katalog sind die Massangaben, sowie die technischen Darstellungen unverbindlich. Technische Änderungen sind vorbehalten. Für eventuelle Druckfehler oder Irrtümer ist jede Haftung ausgeschlossen.

Preisliste

Alle bisherigen Preislisten für den flexNET® Insektenschutz verlieren durch diesen Katalog ihre Gültigkeit.

Zwischengrössen werden zum nächsthöheren Rasterpreis berechnet.

Bedienung

Aufgrund der guten Durchsicht der flexNET® Insektenschutzgewebe besteht die Möglichkeit, dass diese übersehen werden können. Gerade bei Schiebeanlagen ohne Quersprossen ist die Gefahr am Grössten; deshalb empfehlen wir, Personen wie z.B. Kinder oder Gäste auf die Insektenschutzelemente hinzuweisen. Um Beschädigungen zu vermeiden ist es ratsam, dieser Personengruppe auch die Bedienung zu erläutern.

Montage

Die Montage von flexNET® Insektenschutzelementen ist ausschliesslich durch Fachfirmen bzw. qualifiziertes Fachpersonal durchzuführen. Benutzen Sie dazu unbedingt unsere Montageanleitungen. Montagebohrungen und Montagehilfsmittel sind nicht im Lieferumfang enthalten.

Ersatzteile

Zum Austausch von abgenutzten oder defekten Teilen dürfen nur original flexNET® Ersatzteile verwendet werden – ansonsten erlischt jeglicher Gewährleistungs- und Garantieanspruch.

Stand 6/2022

Alle Rechte vorbehalten. Alle Angaben ohne Gewähr.

Technische Hinweise

Sicherheitshinweise für Spannrahmen

Achten Sie vor dem Ein- bzw. Aushängen von Spannrahmen in Obergeschossen darauf, dass der Gefahrenbereich im Falle eines Absturzes des flexNET® Insektenschutzgitters abgesichert ist.

Sicherheitshinweise für Drehrahmen

Bei Verwendung eines Drehrahmens mit Türschliesser schliesst der Drehflügel selbständig. Achten Sie darauf, dass sich beim automatischen Schliessen des Drehflügels keine Personen, Tiere oder Gegenstände zwischen Drehflügel und Rahmenprofil befinden. Achtung: Quetschgefahr

Sicherheitshinweise für Rollos

Die Insektenschutzgewebe von Rollos sind mittels einer Federwelle vorgespannt. Bei unsachgemässer Demontage der Gewebewelle besteht erhebliche Verletzungsgefahr. Kontaktieren Sie deshalb für Wartungs- und Reparaturarbeiten immer einen zuständigen Fachbetrieb.

Fertigungstoleranzen

Seitenlängen:

< 1,2 m	1,5 mm
> = 1,2 m < 2,0 m	2,0 mm
> = 2,0 m < 3,5 m	2,5 mm
bei Elementen mit Sonderform	3,0 mm

Profil-Gehrungen

Aufgrund produktionsbedingter Prozesse und Strangpresstoleranzen ist ein Versatz bei Profil-Gehrungen bis 0,5 mm zulässig. Zur Beurteilung des dekorativen Aussehens ist für Sichtflächen ein Betrachtungsabstand von 3 m, senkrecht zur Oberfläche, bei diffusem Tageslicht einzuhalten.

Anmerkung: Unter diffusem Tageslicht versteht man die Betrachtung im Freien, bei leicht bewölktem Himmel und keiner direkten Sonneneinstrahlung, wobei die Sonne ganz aufgegangen ist.

Gewebe

Beschädigung von Fiberglasgewebe durch Vögel oder Wespen: Das Fiberglasgewebe kann durch Vögel (ausgefranzte Löcher) oder Wespen (runde Löcher) beschädigt werden. Hierfür kann keine Gewährleistung übernommen werden.

Eine Beschädigung durch Vögel kann jedoch weitestgehend verhindert werden, wenn das Insektenschutzgitter regelmässig von Insektenresten gereinigt wird (Vögel beschädigen durch «abpicken» der Insektenreste das Gewebe). Des Weiteren ist darauf zu achten, dass sich zwischen Insektenschutzelement und geschlossenem Fensterflügel keine Insekten befinden, da diese durch Vögel «gejagt» werden.

In seltenen Fällen kann es passieren, dass das Gewebe durch Wespen beschädigt wird. Dies liegt meist an Süßspeisen im dahinterliegenden Raum (z.B. Speisekammer). Hier sollte ein Edelstahl-gewebe eingesetzt werden.

Bitte beachten Sie, dass sich auch Obstfliegen im Innenraum befinden können und diese nicht durch das Insektenschutzgewebe von aussen nach innen gelangt sind.

Lichtspalt bei Bürstendichtungen

Um eine insektendichte Verbindung zwischen Insektenschutzgitter und Fensterelement zu erreichen, werden Bürsten als Abdichtung verwendet. Bedingt durch verschiedene Einbausituationen, z. B. stark gesoftete Blendrahmen, kann ein Lichtspalt zwischen Bürste und Blendrahmen sichtbar werden. Dies ist kein Mangel, da ein vermeintlich grosser Lichtspalt richtig gemessen nur wenige Zehntelmillimeter aufweist und somit kleiner als die lichte Öffnung des Insektenschutzgewebes ist.

Verfärbung alter Kunststoffblendrahmen

Bei alten Kunststofffenstern kann es vorkommen, dass sich unterhalb eines flexNET® Insektenschutzgitters die Oberfläche des Blendrahmens gelblich verfärbt. Dies hat ursächlich mit der Materialzusammensetzung des Kunststoffes zu tun. Die Oberflächenverfärbung würde bei Abdeckung der Kunststofffläche mit anderen Materialien (z.B. Führungsschiene) genauso auftreten. Hierfür kann deshalb keine Gewährleistung übernommen werden.

Muster, Nachbestellungen, Reparaturen

Aufgrund technischer Anpassungen bzw. Kollektionsänderungen kann es zu optischen Abweichungen zwischen Muster und tatsächlich geliefertem Insektenschutzgitter oder bei Nachbestellungen und Reparaturen zu den bisher eingesetzten Insektenschutzgittern kommen.

Lichtschachtabdeckungen

Das Gewebe unserer Lichtschachtabdeckungen besteht aus Edelstahl. Durch das Anbringen auf dem verzinkten Stahlrost kann es zu einer Kontaktkorrosion kommen. Eine Kontaktkorrosion ist eine häufig auftretende Form, die entsteht, wenn metallische Werkstoffe unterschiedlichen Potentials beim Vorhandensein eines Elektrolyten (wie z. B. Kochsalz oder Streusalz, Säuren oder Laugen) in Kontakt kommen. Dieses hat nichts mit der Qualität des flexNET® V2A-Gewebes zu tun.

Problemlösung:

- Bitte weisen Sie beim Verkauf einer Lichtschachtabdeckung darauf hin, dass das verarbeitete Gewebe nicht mit Salzen, Säuren oder Laugen in Verbindung gebracht werden darf.
- Des Weiteren dürfen keine Gartengeräte oder rostige Stahlteile auf das Gewebe gelegt werden.
- Es empfiehlt sich auch, keine Blumentöpfe auf das Gewebe zu stellen. Durch den hohen Druck wird das Gewebe gegen den verzinkten Rost gepresst und somit eine Kontaktkorrosion beschleunigt.

Farben

Standardfarben

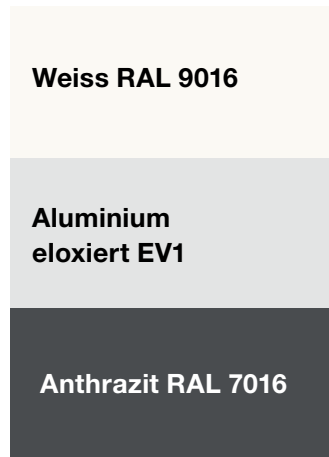

Farben gemäss
Produktebeschreibung

Sonderfarben

Unseren Sonderfarben können wir in aller Vielfalt anbieten.



1. Pulverbeschichtung nach RAL
2. Pulverbeschichtung nach TREND
3. Pulverbeschichtung nach NCS
4. Pulverbeschichtung nach SKS
5. Eloxieren = ELOXAL
ELEktrolytische OXidation von ALuminium
6. Weitere Varianten auf Anfrage möglich

Farbabweichungen

Bitte beachten Sie, dass wir aufgrund verschiedener Herstellerverfahren der Pulverlieferanten keine Haftung bei Farbabweichungen zur RAL-Farbkarte übernehmen können.

Hinweis: Bitte beachten Sie, dass es aus drucktechnischen Gründen zu Farbabweichungen gegenüber der realen Farbe kommen kann.

Rollos



Rollo FN40 Front

Empfohlene Masse

Breite = min. 450 mm, max. 2000 mm
 Höhe = max. 2400 mm
 Breite < 600 mm, Höhe max. 1700 mm

Fertigmasse: Der Insektenschutz wird genau in den bestellten Massen geliefert.
 Lichtmasse: Das Produkt wird in der Breite und in der Höhe 3 mm reduziert.

Standardfarben

Weiss matt
 RAL 9016

Alu eloxiert EV1

Anthrazit matt
 RAL 7016

Andere Farben auf Anfrage



Vertikalschnitt

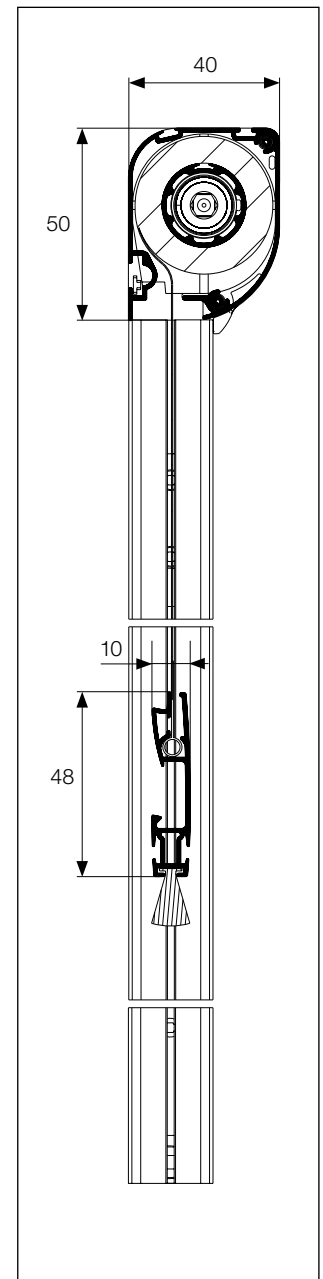

Horizontalschnitt

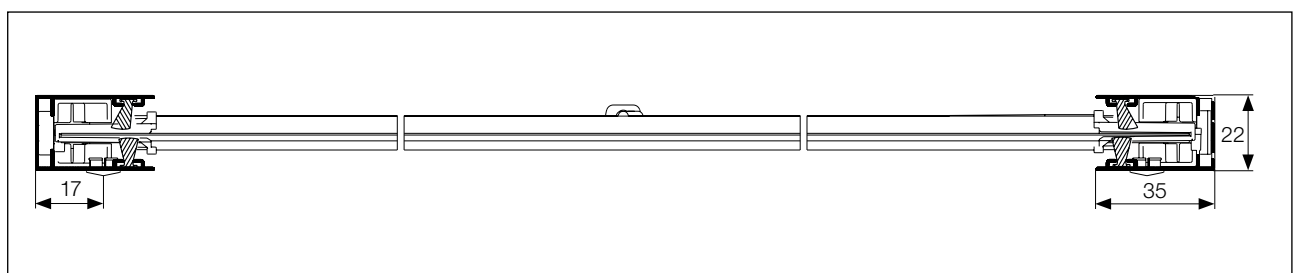

Rollo FN40 Z

Empfohlene Masse

Breite = min. 450 mm, max. 1600 mm

Höhe = max. 2400 mm

Breite < 600 mm, Höhe max. 1700 mm

Fertigmasse: Der Insektenschutz wird genau in den bestellten Massen geliefert.

Lichtmasse: Der Insektenschutz wird in den Breitenmassen + 58 mm und in den Höhenmassen + 69 mm geliefert.

Vertikalschnitt

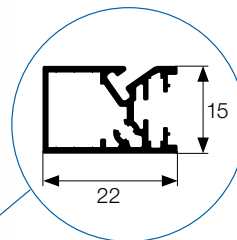
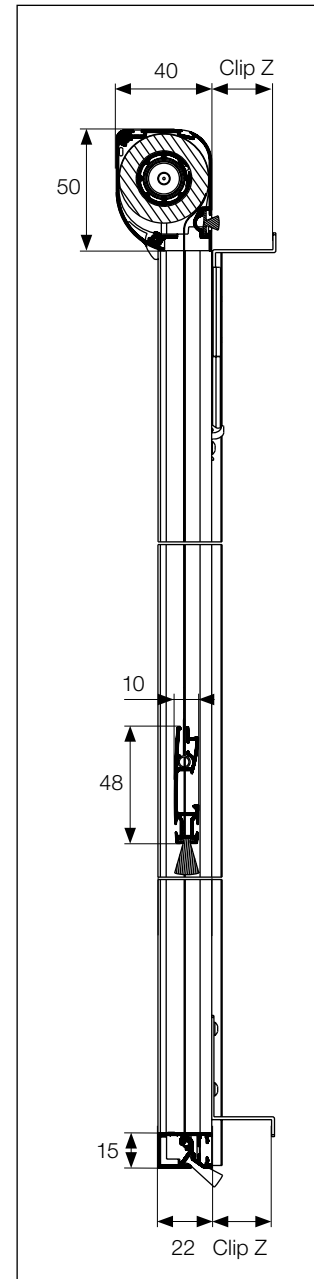

Unteres
Rahmenprofil

Horizontalschnitt

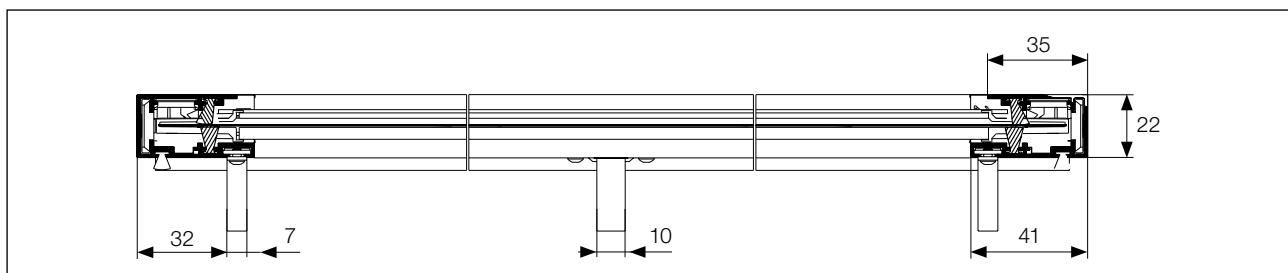

Rollo FN40 Quadro

Empfohlene Masse

Breite = min. 450 mm, max. 1600 mm

Höhe = max. 2400 mm

Breite < 600 mm, Höhe max. 1700 mm

Fertigmasse: Der Insektenschutz wird genau in den bestellten Massen geliefert.

Lichtmasse: Das Produkt wird in der Breite und in der Höhe 3 mm reduziert.

Vertikalschnitt

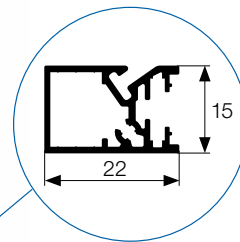
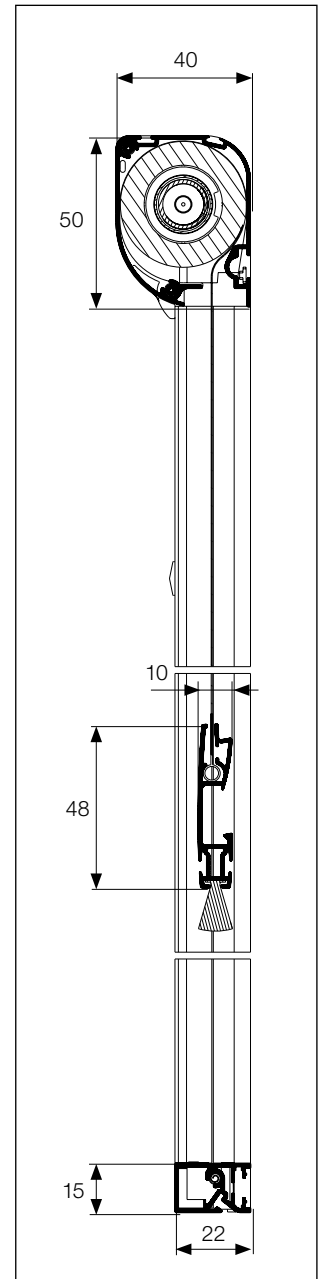

Unteres Rahmenprofil

Horizontalschnitt

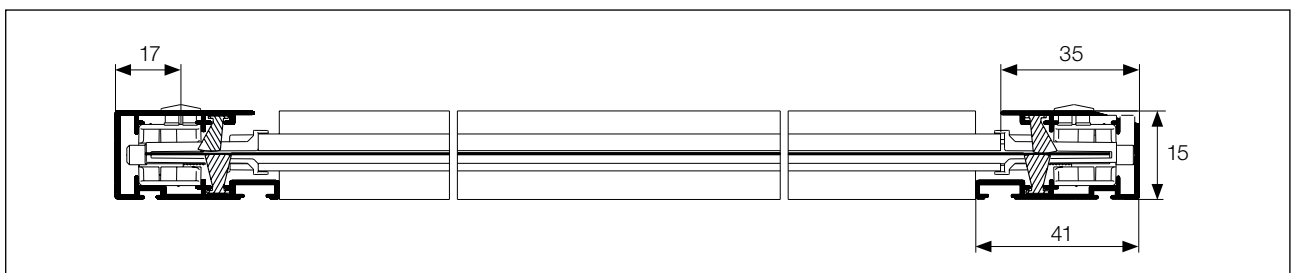

Rollo FN40 Sky

Empfohlene Masse

Breite = min. 450 mm, max. 1600 mm

Höhe = max. 2400 mm

Breite < 600 mm, Höhe max. 1700 mm

Fertigmasse: Der Insektenschutz wird genau in den bestellten Massen geliefert.

Lichtmasse Version 1: Das Produkt wird in der Breite und in der Höhe 3 mm reduziert.

Lichtmasse Version 2: Der Insektenschutz wird in den Breitenmassen + 84 mm und in den Höhenmassen + 65 mm geliefert.

Vertikalschnitt

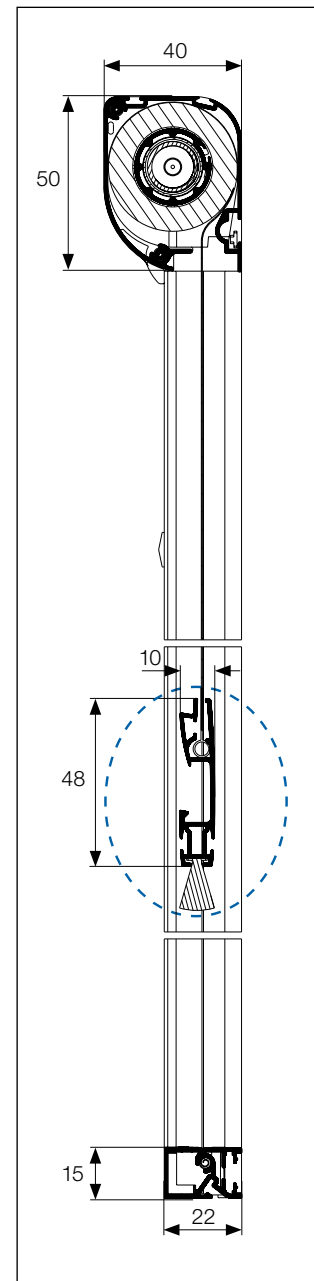

Aussenseite / Innenseite



Horizontalschnitt

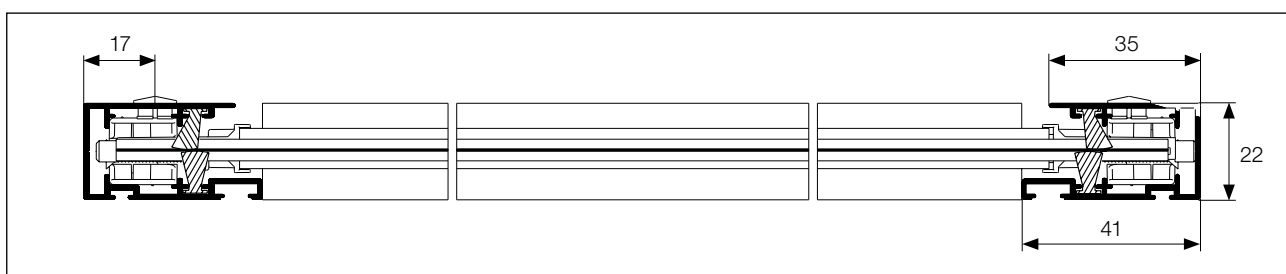

Rollo FN40 Catena

Empfohlene Masse

Breite = min. 650 mm, max. 2000 mm

Höhe = max. 2400 mm

Breite < 600 mm, Höhe max. 1700 mm

Fertigmasse: Der Insektenschutz wird genau in den bestellten Massen geliefert.

Lichtmasse: Das Produkt wird in der Breite und in der Hö



Vertikalschnitt

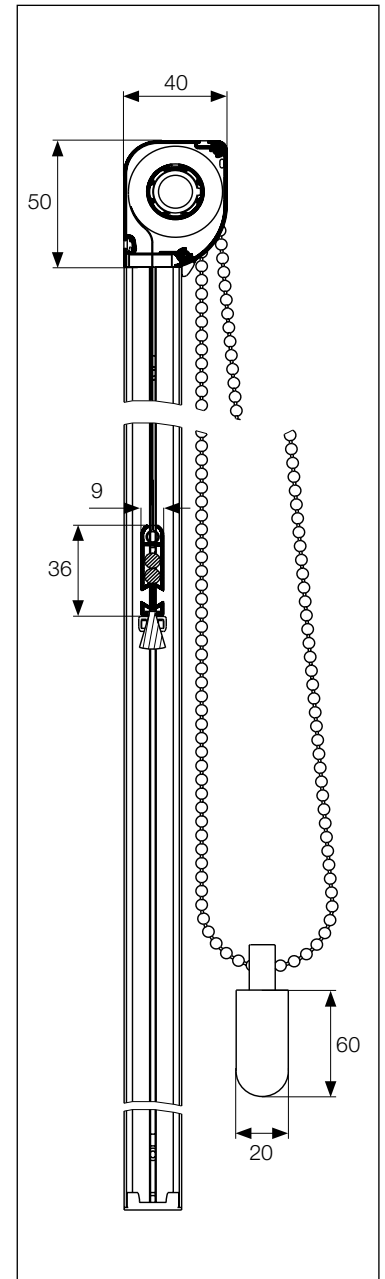

Horizontalschnitt

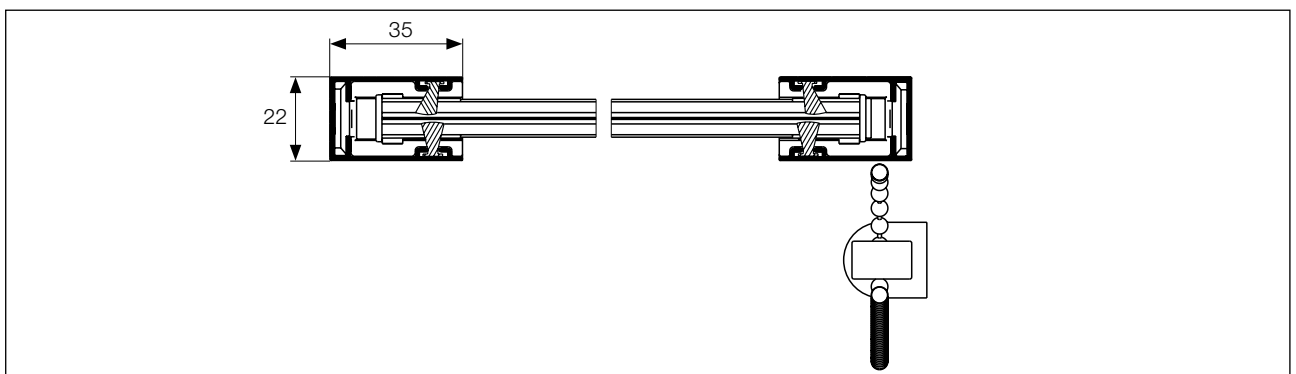

Rollo FN40 Sprint

Empfohlene Masse

Breite = min. 450 mm, max. 2000 mm

Höhe = max. 2400 mm

Breite < 600 mm, Höhe max. 1700 mm

Fertigmasse: Der Insektenschutz wird genau in den bestellten Massen geliefert.

Lichtmasse: Das Produkt wird in der Breite und in der Höhe 3 mm reduziert.



Vertikalschnitt

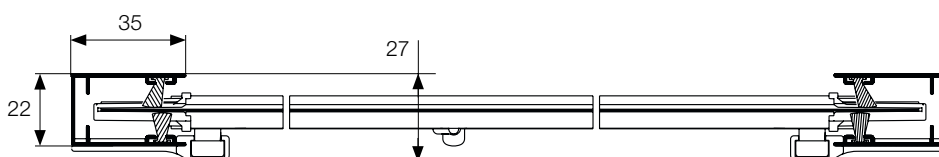
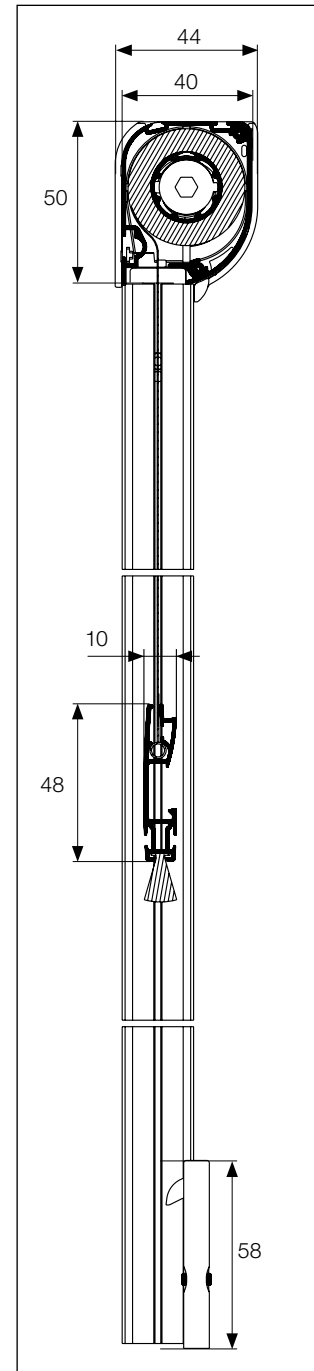

Rollo FN45

Fenster- und Fenster-Tür-Rollo



Türschiebe-Rollo



Standardfarben

Weiss RAL 9016
glänzend

Aluminium
natur eloxiert EV1

Braun RAL 8016
glänzend

Aluminium
bronze eloxiert

Rollo FN45: Fenster- und Fenster-Tür-Rollo

Bausatz

Fenster-Rollo:

Breite: 80–200 cm

Höhe: 170 cm

Fenster-Tür-Rollo:

Breite: 100–200 cm

Höhe: 250 cm



Verwendete Profile

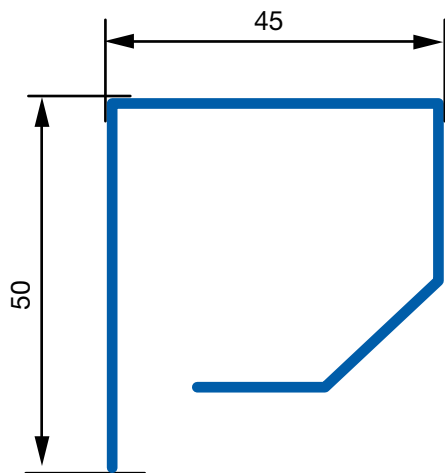

Rollo-Kasten

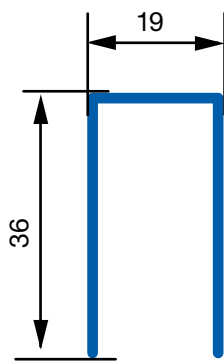

Seitenführung

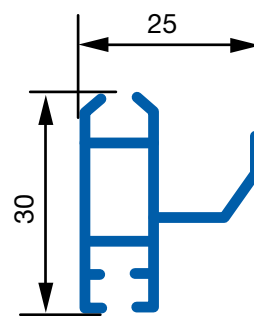

Griffleiste

Rollo FN45: Türschiebe-Rollo

Bausatz

Breite: 160 cm

Höhe: 225 cm oder 250 cm



Verwendete Profile

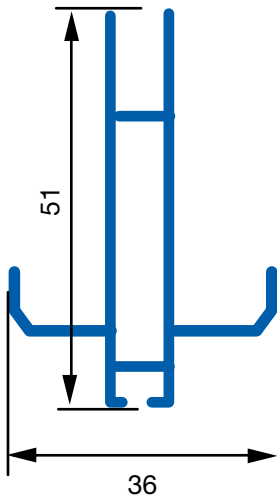

Griffleiste zu Schiebe-Rollo

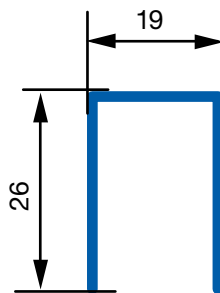

Seitliches Anschlagprofil

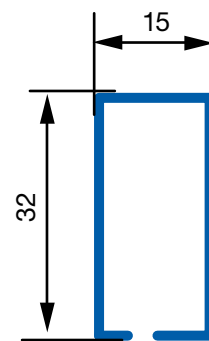

Obere und untere Führungsschiene

Einhänge-
rahmen
Omega



Omega 20

Ausführung
mit Einhängeclip

Preistabelle
Einhängerahmen

Einbautiefe
12,4 + 7,6 mm

Bestellmasse
Breite = Lichtes Breitenmass – 2 mm
Höhe = Lichtes Höhenmass – 2 mm

Ab Höhe 1800 mm wird standardmässig eine Mittelsprosse verbaut.

Verwendete Profile

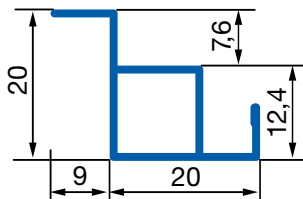

Nr. 10600

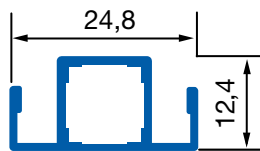

Nr. 10020

Standardfarben

Weiss glänzend
RAL 9016

Aluminum
exoliert EV1

Anthrazit glänzend
RAL 7016

Vertikalschnitt

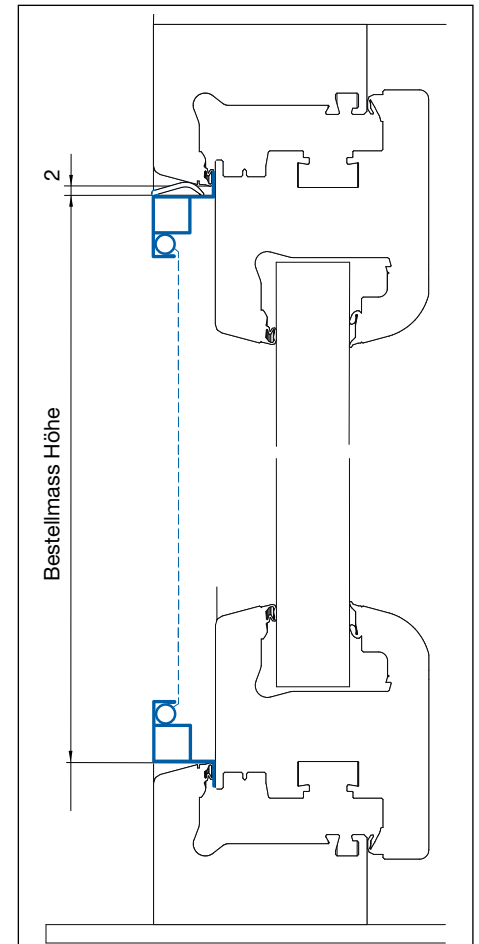

Horizontalschnitt

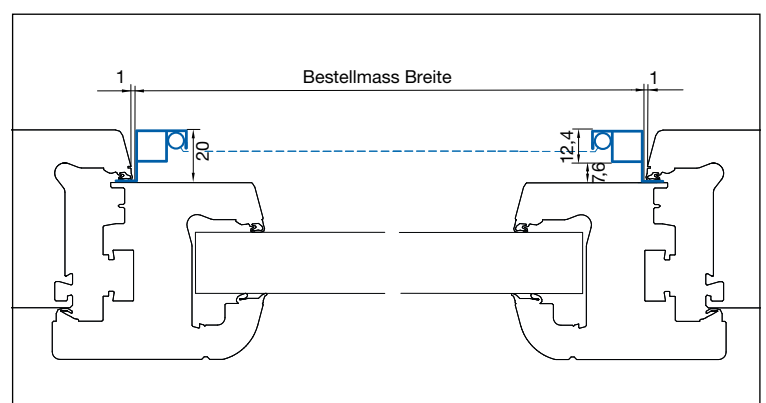

Omega 28

Ausführung

mit Einhängeclip

Preistabelle

Einhängerahmen

Einbautiefe

12,4 + 15,6 mm

Bestellmasse

Breite = Lichtes Breitenmass – 2 mm

Höhe = Lichtes Höhenmass – 2 mm

Ab Höhe 1800 mm wird standardmässig eine Mittelsprosse verbaut.

Verwendete Profile

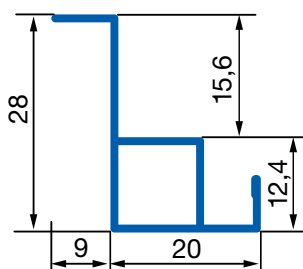

Nr. 10605

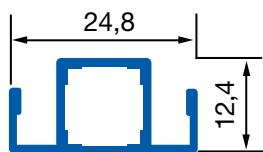

Nr. 10020

Vertikalschnitt

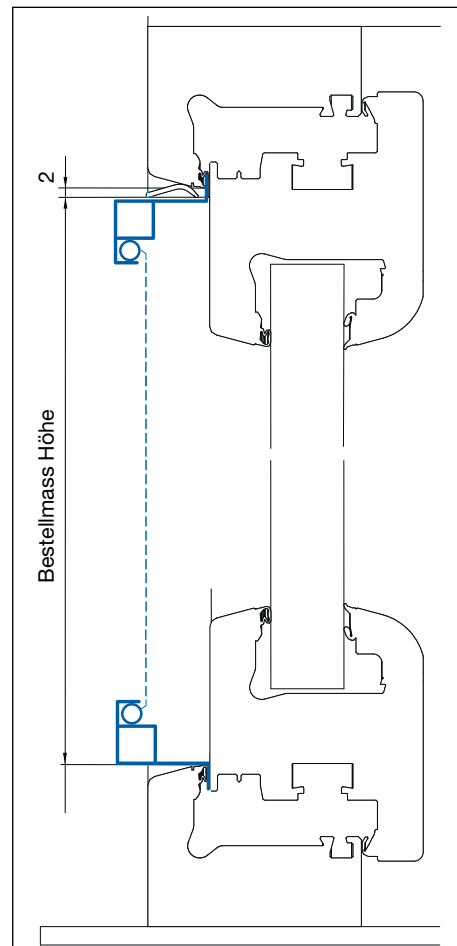

Horizontalschnitt

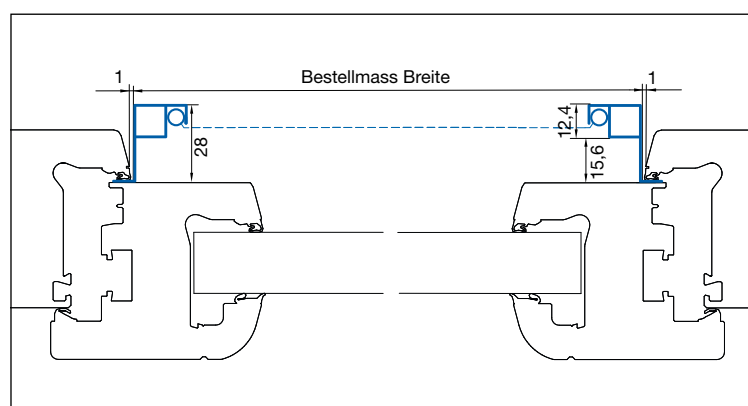

Omega 34

Ausführung
mit Einhängclip

Preistabelle
Einhängerahmen

Einbautiefe
12,4 + 21,6 mm

Bestellmasse
Breite = Lichtes Breitenmass – 2 mm
Höhe = Lichtes Höhenmass – 2 mm

Ab Höhe 1800 mm wird standardmässig eine Mittelsprosse verbaut.

Verwendete Profile

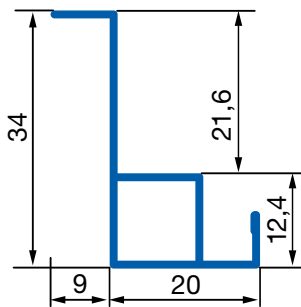

Nr. 10610

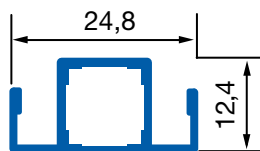

Nr. 10020

Vertikalschnitt

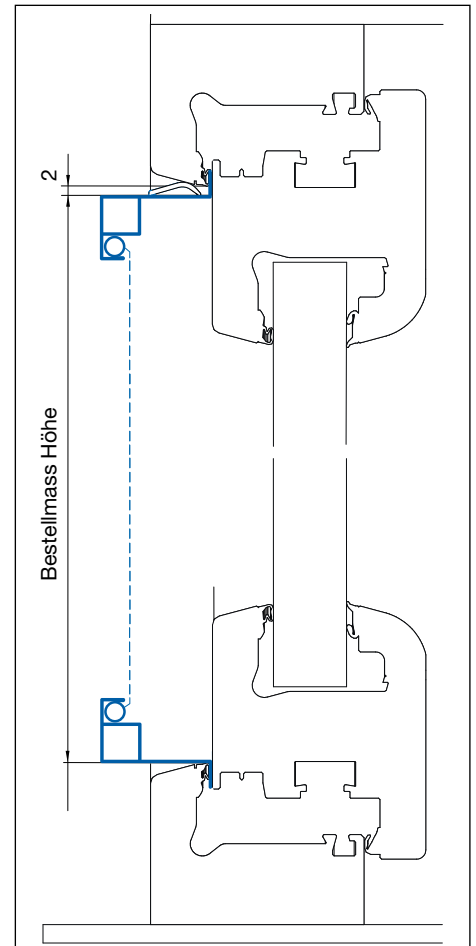

Horizontalschnitt

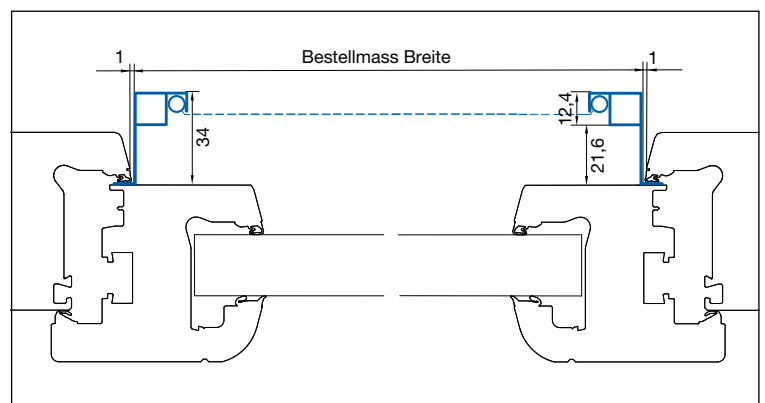

Omega 43

Ausführung

mit Einhängeclip

Preistabelle

Einhängerahmen

Einbautiefe

12,4 + 30,6 mm

Bestellmasse

Breite = Lichtes Breitenmass – 2 mm

Höhe = Lichtes Höhenmass – 2 mm

Ab Höhe 1800 mm wird standardmässig eine Mittelsprosse verbaut.

Verwendete Profile

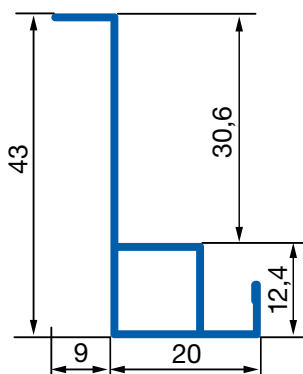

Nr. 10615

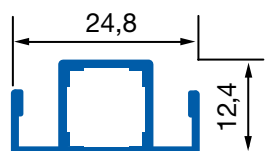

Nr. 10020

Vertikalschnitt

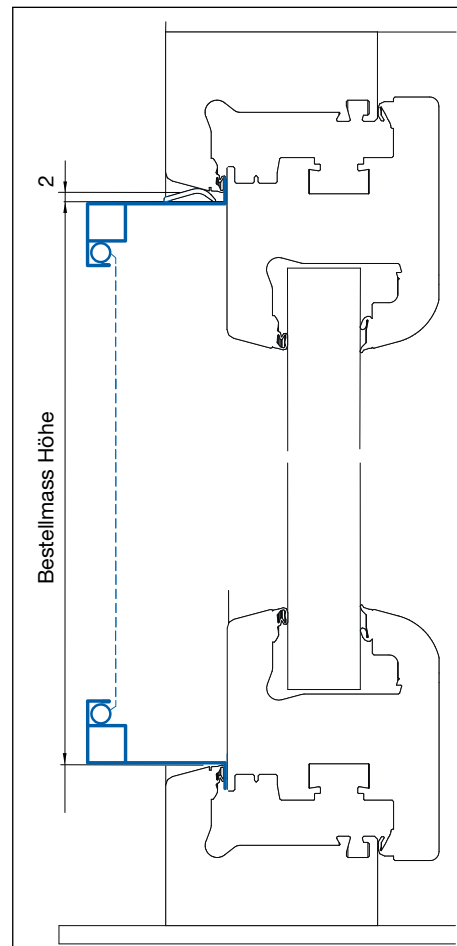

Horizontalschnitt

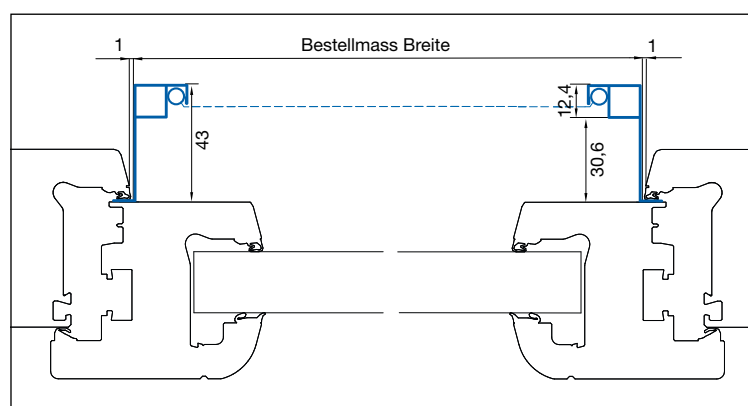

Omega zweitöffnender Flügel

Ausführung
mit Einhängeclip

Preistabelle
Einhängerahmen

Einbautiefe
12,4 + 21,6 mm

Bestellmasse
Breite = Lichtes Breitenmass + 5 mm
Höhe = Lichtes Höhenmass – 2 mm

x = Standard 25 mm

Ab Höhe 1800 mm wird standardmässig eine Mittelsprosse verbaut.

Vertikalschnitt

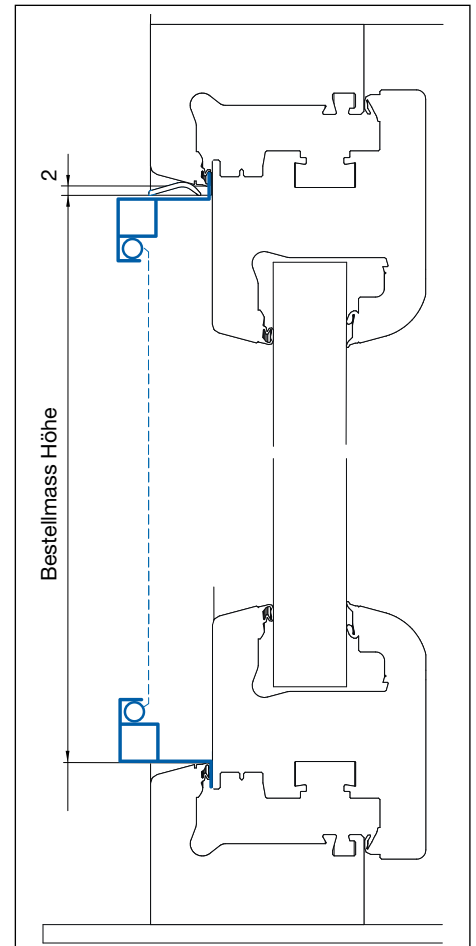

Verwendete Profile

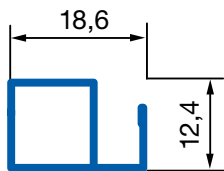

Nr. 10012

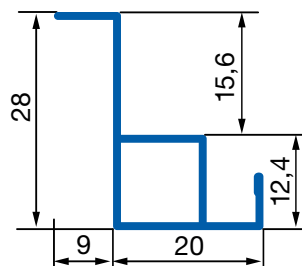

Nr. 10605

Horizontalschnitt

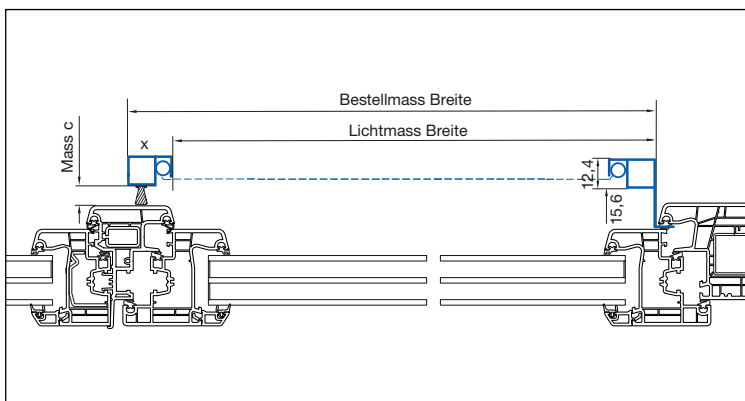

Klemm- gitter



Klemmgitter

Ausführung
mit Q-Dichtung

Preistabelle
Klemmgitter

Einbautiefe
12,4 mm

Bestellmasse
Breite = Mauerlicht – 7 mm
Höhe = Mauerlicht – 7 mm

Verwendete Profile

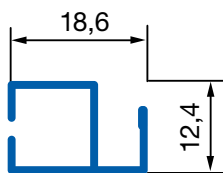

Nr. 10010 weiss
Nr. 10015 alu elox
Klemmgitter

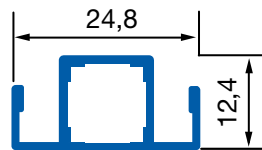

Nr. 10020 weiss
Nr. 10022 alu elox
Mittelsprosse

Vertikalschnitt

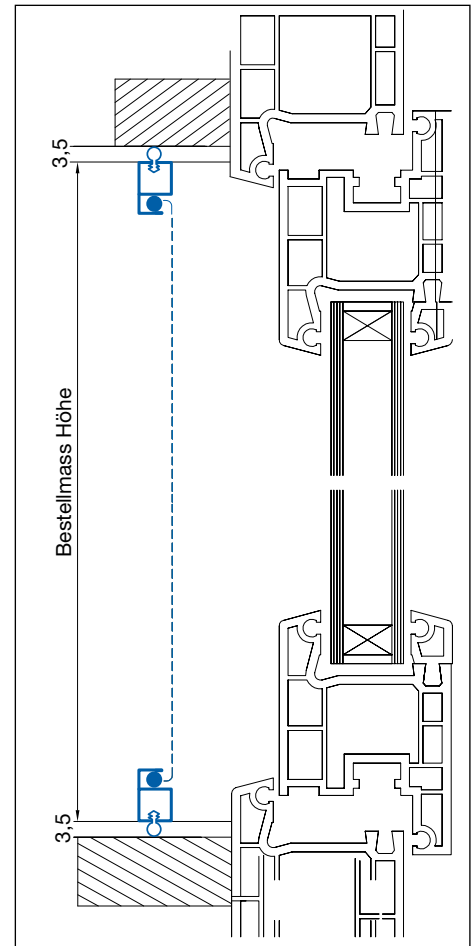

Standardfarben

Weiss glänzend
RAL 9016

Aluminum
exoliert EV1

Anthrazit glänzend
RAL 7016

Horizontalschnitt

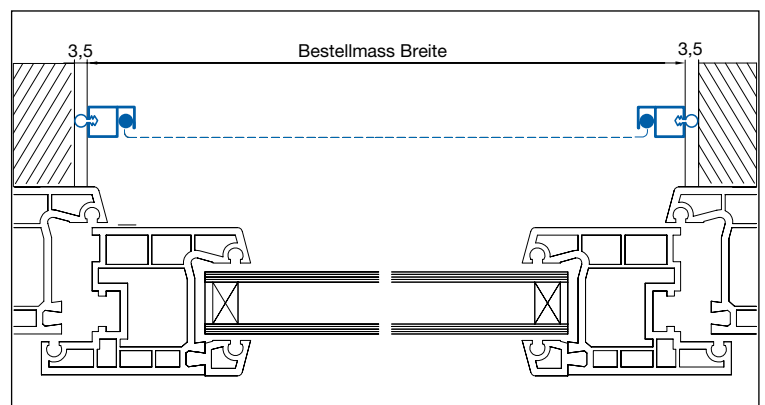

Spann- rahmen



Spannrahmen IL

Bestellmasse

Fertige Breite: Lichtes Breitenmass –4 mm

Fertige Höhe: Lichtes Höhenmass –4 mm

Varianten

Bei der Bestellung die Variante (017, 021, 026, 031 oder 036) gemäss folgender Auflistung mitteilen:

Maximale Einbautiefe (Variante)

Höhe des CLIP + Höhe des Rahmens

017 / 021 / 026 / 031 / 036

Brauchbare Höhe des Clips

4 / 8 / 13 / 18 / 23

Ansicht von innen

Standardfarben

Weiss matt
RAL 9016

Aluminium
eloxiert EV1

Anthrazit matt
RAL 7016

Horizontalschnitt

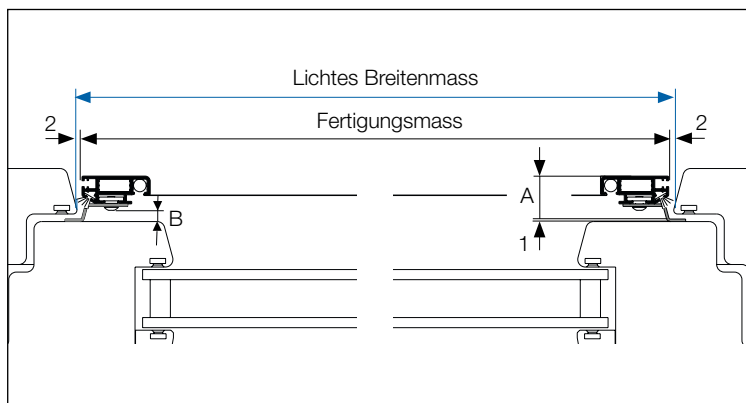

Vertikalschnitt

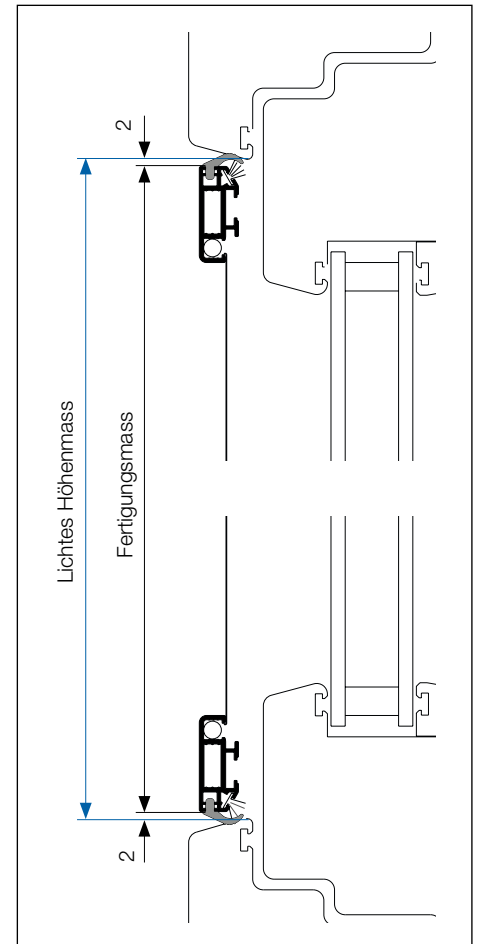

3D Ansicht

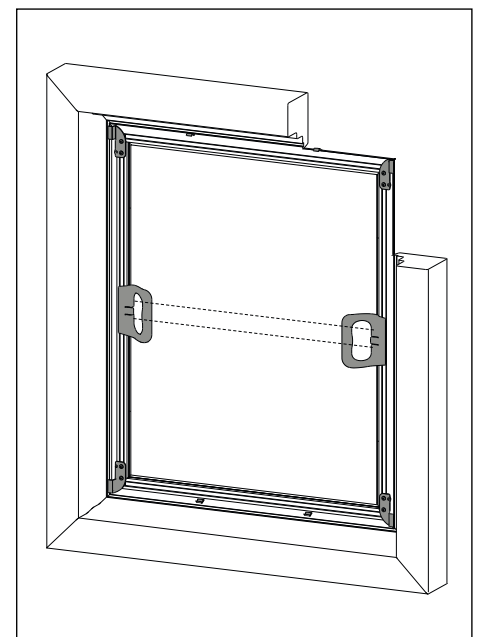

Spannrahmen Z

Bestellmasse

Fertige Breite: Lichtes Breitenmass –4 mm

Fertige Höhe: Lichtes Höhenmass –4 mm

Range Z: min. 5 mm – max. 10 mm

Ansicht von innen

2 Flügel

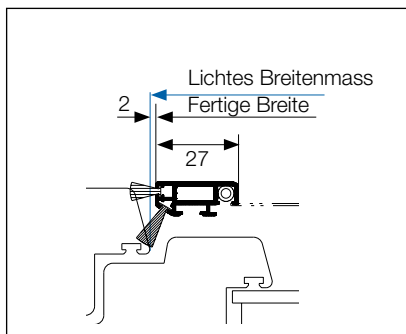

Horizontalschnitt

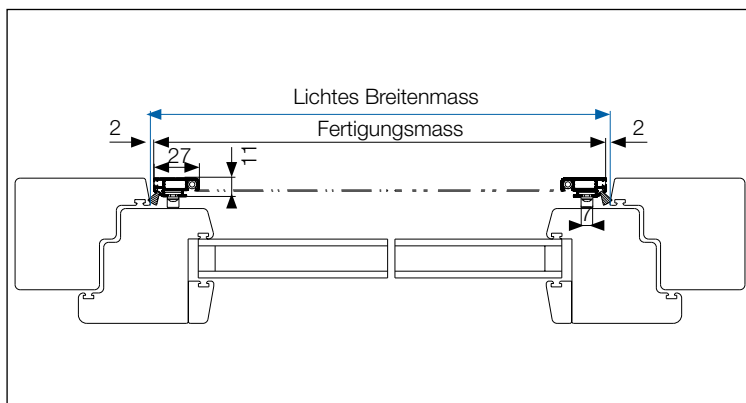

Vertikalschnitt

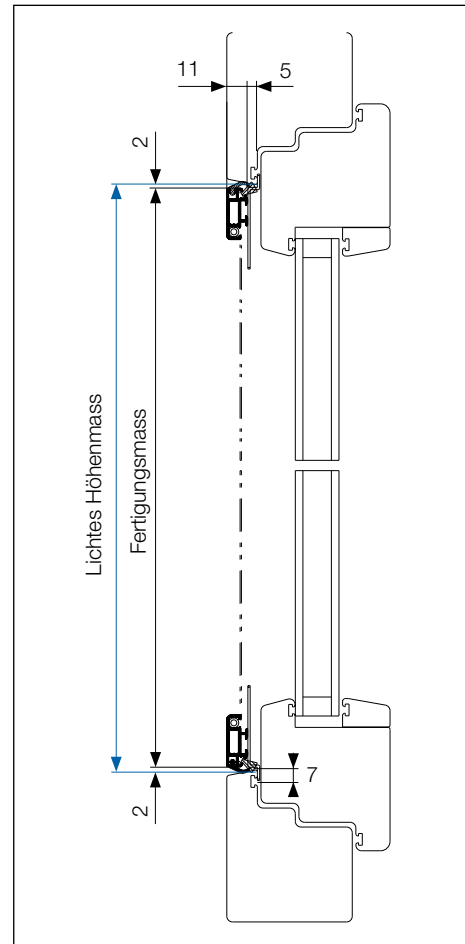

3D Ansicht

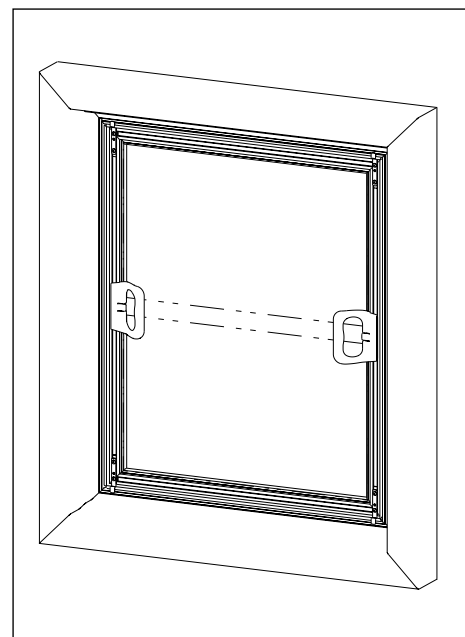

Spannrahmen FL

Bestellmasse

Fertige Breite: Lichtes Breitenmass + 60 mm

Fertige Höhe: Lichtes Höhenmass + 60 mm

Z-Mass

Bei der Bestellung das Z-Mass mitteilen
(Falzstärke Fensterrahmen inklusiver Gummidichtung)

Maximale Einbautiefe (Variante)

Z (Falzstärke Fensterrahmen inklusiver
Gummidichtung) + 14 mm

017 / 021 / 026 / 031 / 036

Brauchbare Höhe des Clips

4 / 8 / 13 / 18 / 23

Ansicht von innen

Vertikalschnitt

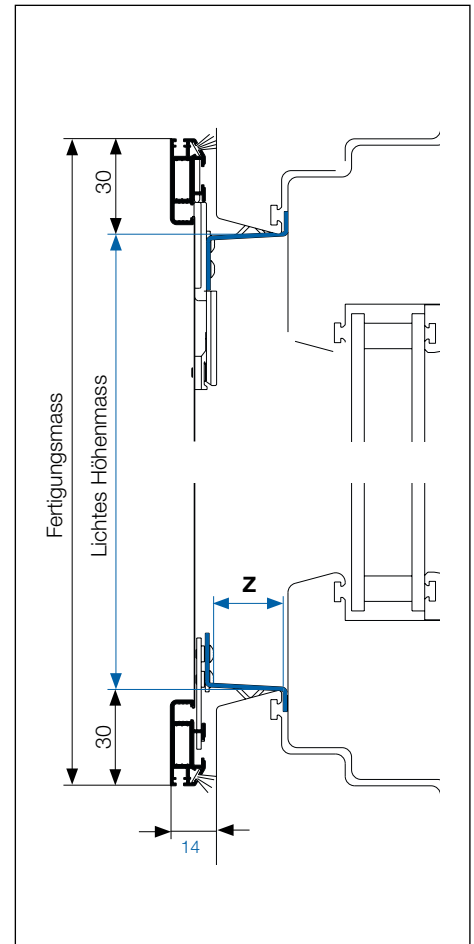

3D Ansicht

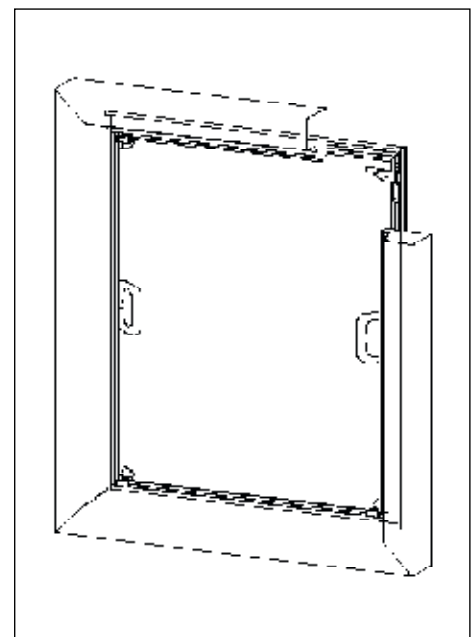

Horizontalschnitt

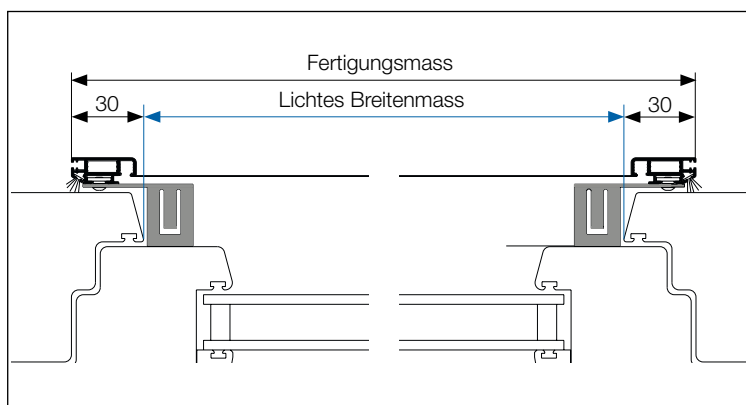

Spannrahmen IB

Bestellmasse

Fertige Breite: Lichtes Breitenmass + 12 mm

Fertige Höhe: Lichtes Höhenmass $X_1 + X_2$

Bestellmass Clip:

Falzstärke Fensterrahmen inklusiver

Gummidichtung (Z_1 und Z_2)

Verfügbare Clipmassen (Z_1 und Z_2):

5 mm – 30 mm

Ansicht von innen

Vertikalschnitt

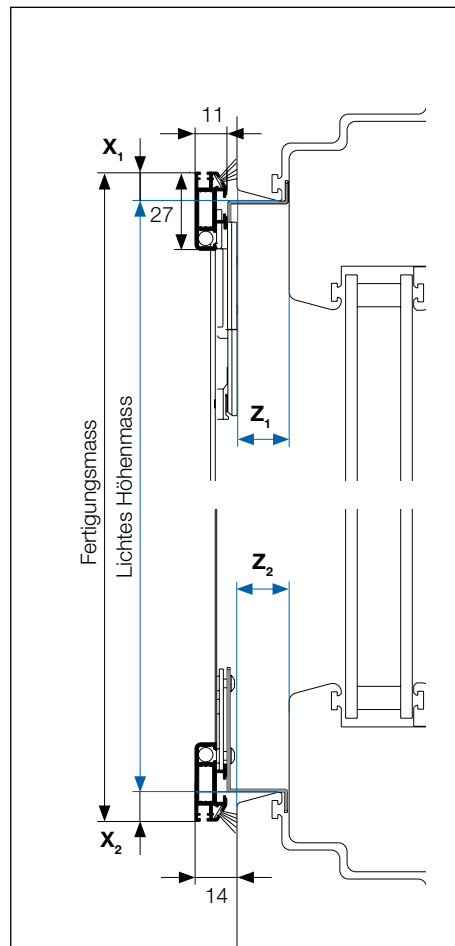

3D Ansicht

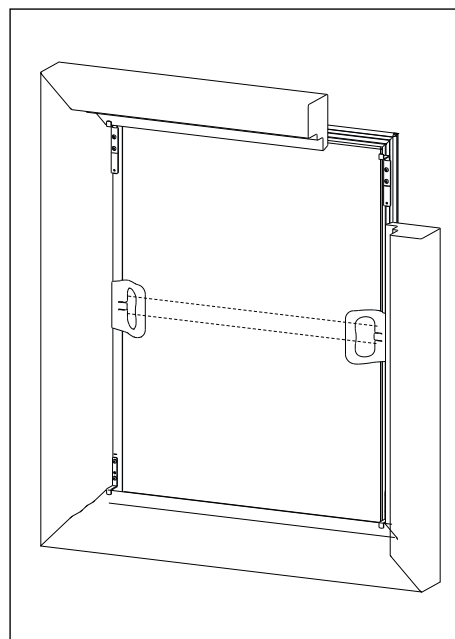

Horizontalschnitt

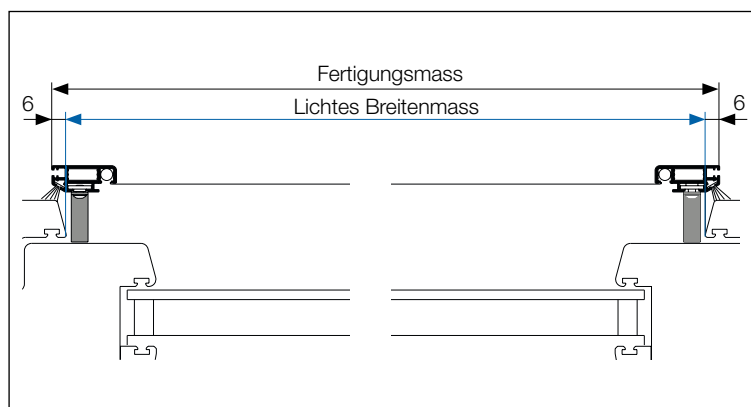

Spannrahmen mit Federstifte

Bestellmasse

Fertige Breite: Lichtes Breitenmass – 7 mm

Fertige Höhe: Lichtes Höhenmass – 7 mm

Ansicht von innen

Bohrschablone von Federstiften

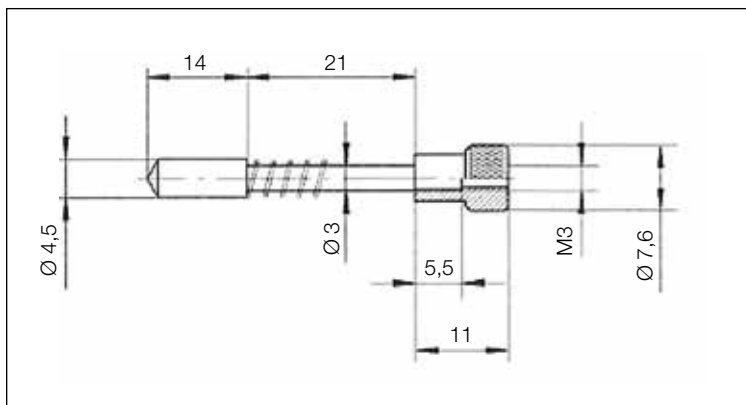

Horizontalschnitt

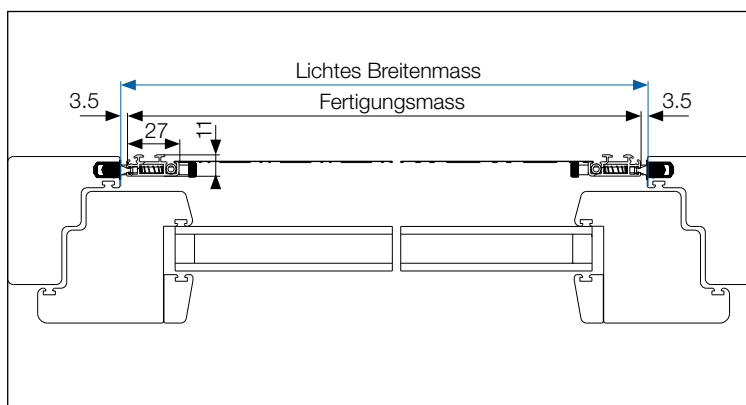

Vertikalschnitt

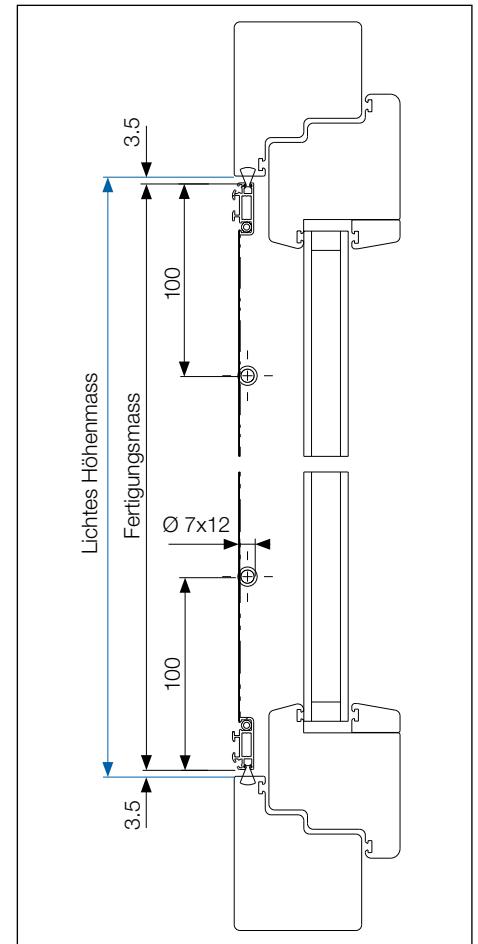

3D Ansicht

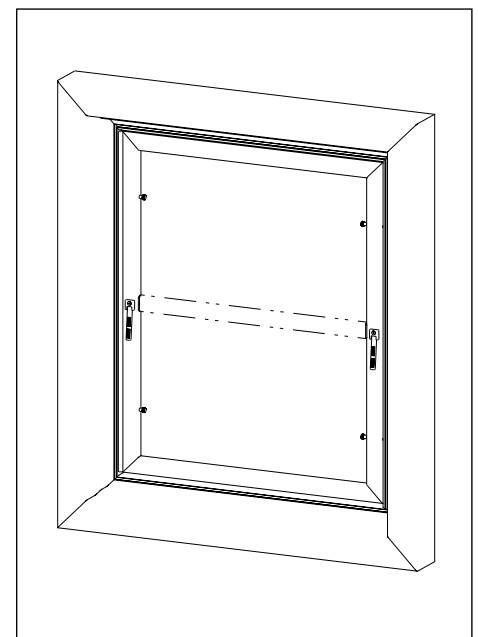

Pendel- türen



Übersicht Pendeltüren

Variante	Empfehlung	Einbautiefe	Seite
PT/5	alle Türarten, flächenbündig oder flächenversetzt	13 mm	36
PT/5B	alle Türarten, flächenversetzt	13 mm	37
PT/5L	alle Türarten, flächenversetzt	13 mm	38
PT/5D	alle Türarten, flächenbündig oder flächenversetzt, doppelflügelig	13 mm	39
PT/5DL	alle Türarten, flächenversetzt, doppelflügelig ohne Schwelle	13 mm	40
PT/6	alle Türarten, flächenversetzt	5/8 mm	41
PT/6B	alle Türarten, flächenversetzt	5/8 mm	42
PT/6L	alle Türarten, flächenversetzt ohne Schwelle	5/8 mm	43
PT/6D	alle Türarten, flächenversetzt, doppelflügelig	5/8 mm	44
PT/6DL	alle Türarten, flächenversetzt, doppelflügelig ohne Schwelle	5/8 mm	45
PT/7	alle Türarten, flächenbündig oder flächenversetzt	13 mm	46
PT/7B	alle Türarten, flächenbündig oder flächenversetzt	13 mm	47
PT/7D	alle Türarten, flächenbündig oder flächenversetzt, doppelflügelig	13 mm	48

Produktmerkmale

1. Sämtliche Profile der flexNET® Systems bestehen aus Aluminium der Legierung EN AW-6060 T66 und werden im Strangpressverfahren hergestellt. Den hohen Standard unserer Produkte erreichen wir durch geringe Masstoleranzen der, in die Hohlkammerprofile eingeschobenen, Aluminiumwinkel, die doppelt verpresst werden.

2. Alle im System verarbeiteten Beschläge werden aus hochwertigen verschleissfreien Materialien hergestellt. Aluminium pulverbeschichtet, Edelstahl V2A oder Messing vernickelt. Unter anderem werden auch hochwertige uv- und witterungsbeständige Kunststoffe verwendet.

3. Das Gewebe für unseren Rahmen besteht standardmässig aus Fiberglas, ist kunststoffummantelt und maschenfest verschweisst.

4. Der Keder dient zur Fixierung des Gewebes. Er besteht aus hochwertigem, speziellem PVC. Der Keder wird in die Kedernut unserer Aluminiumprofile eingezogen und hält das Gewebe fest und straff. Das Gewebe kann jederzeit ausgetauscht werden.

5. Die Abdichtung erfolgt vierseitig durch eine, im Profil eingezogene, witterungsbeständige PP-Bürste. Durch den Einsatz verschiedener Bürstenlängen kann problemlos ein Profilverstärkung ausgeglichen werden.

6. Der Verschluss erfolgt über innenliegende Blockmagnete die über den Eckwinkeln fixiert sind.

7. Alle Pendeltürvarianten enthalten ein Drehstabfedersystem. Dieses ermöglicht ein barrierefreies Öffnen nach innen und aussen mit anschliessend automatisierter Schliessung.

Anmerkung

Standardmass Sprosse:
Unterkante Flügel bis Mitte Sprosse = 102 cm.

Beispiel PT/5

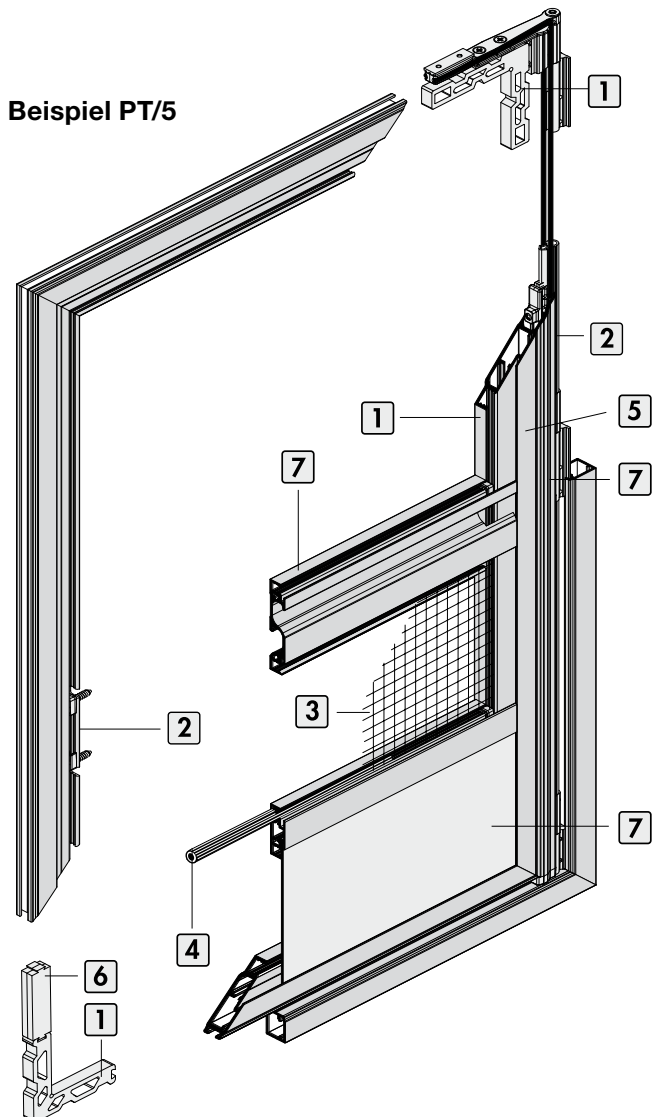

Standardfarben

Weiss matt
RAL 9016

Aluminium
eloxiert EV1

Anthrazit matt
RAL 7016

Andere Farben auf Anfrage

Zusatzoptionen

Rahmentrennung bei Stulptüren

Der Einbaurahmen wird an der Stulpseite mit einem Trennschnitt versehen. Bei geöffneten Stehflügel ist so der Profilschenkel des Einbaurahmens nicht im Durchgangsbereich.

Auf Anfrage.

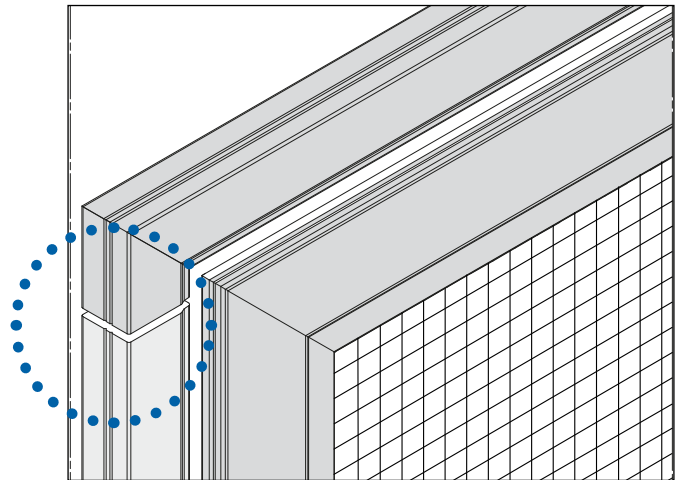

Verriegelung bei doppelflügeligen Pendeltüren

Die Verriegelung dient zur Fixierung des Standflügels der doppelflügeligen Pendeltür.

Auf Anfrage.

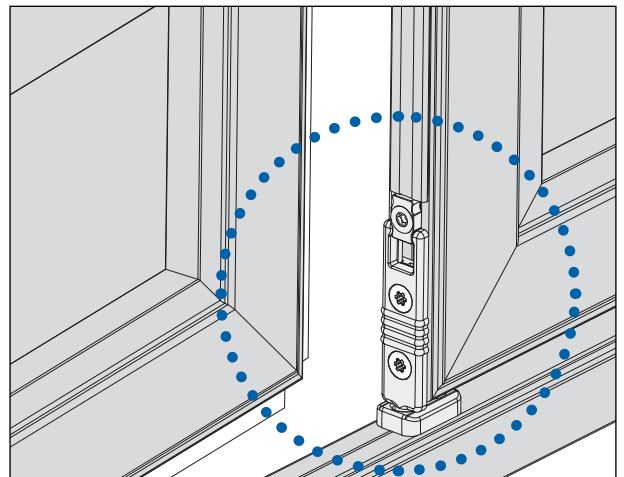

Pendeltürbeschlagsatz verstärkt

Erhöht die Schliesskraft des Drehflügels

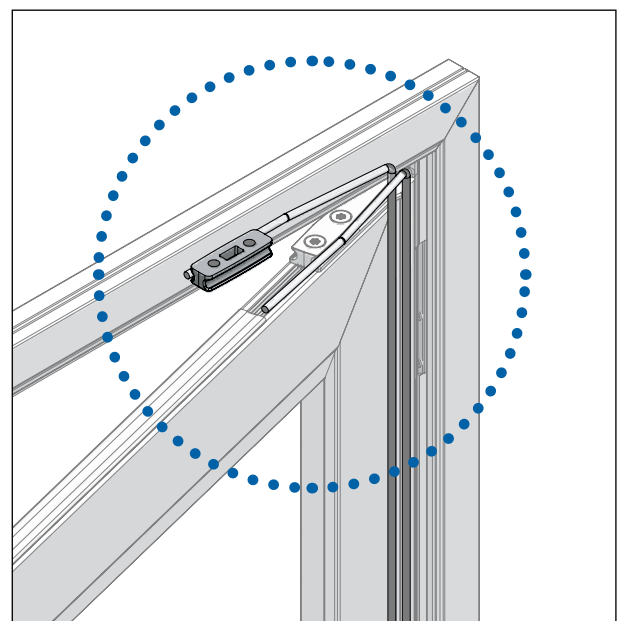

PT/5

Ausführung

Mit Einbaurahmen, nach innen und aussen öffnend.

Preistabelle

Pendeltüren: Preisgruppe 1

Einbautiefe

13 mm

Einsatzbereich

Alle Türarten. Montage auf dem Blendrahmen oder im lichten Raum des Blendrahmens.

Bestellmasse

Breite = Lichtes Breitenmass + 30 mm

Höhe = Lichtes Höhenmass + 30 mm

Anschlag:

Bei Ansicht von aussen

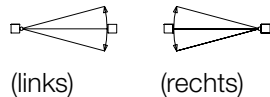

Verwendete Profile

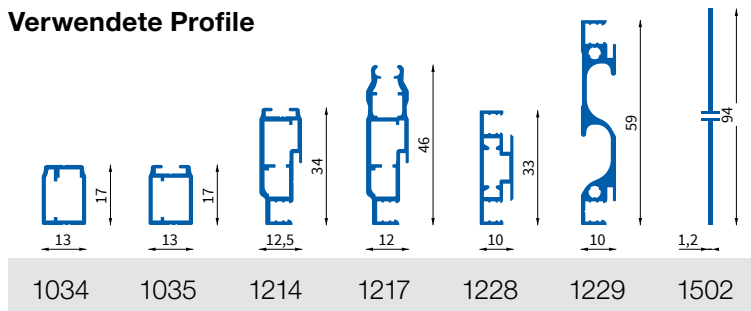

Horizontalschnitt

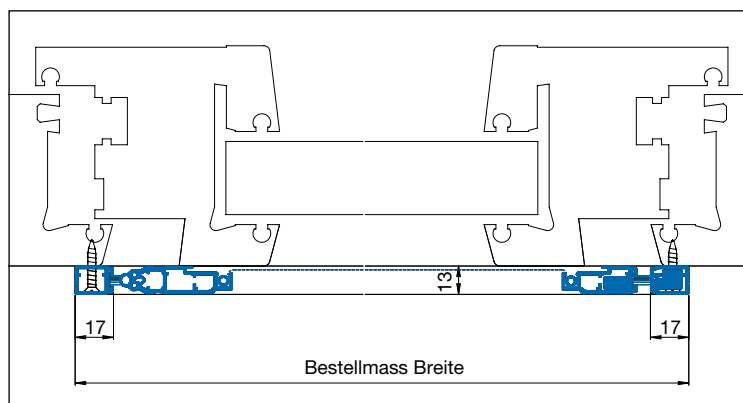

Vertikalschnitt

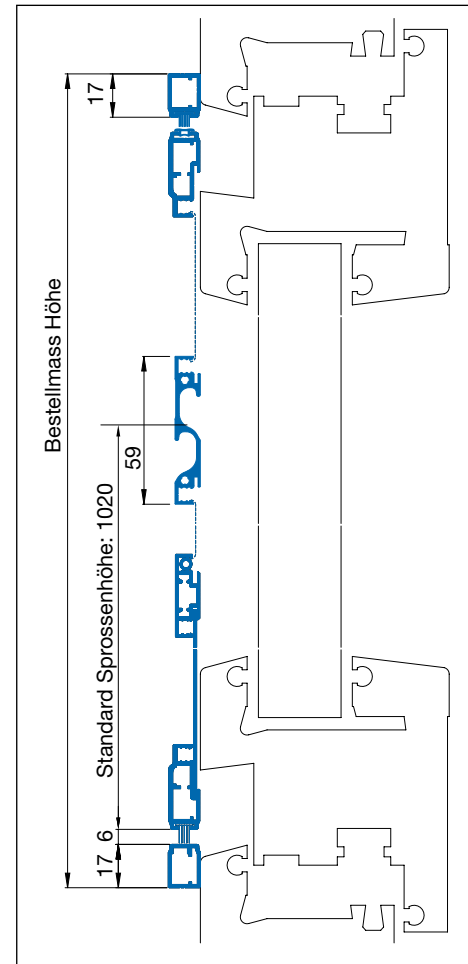

3D Ansicht

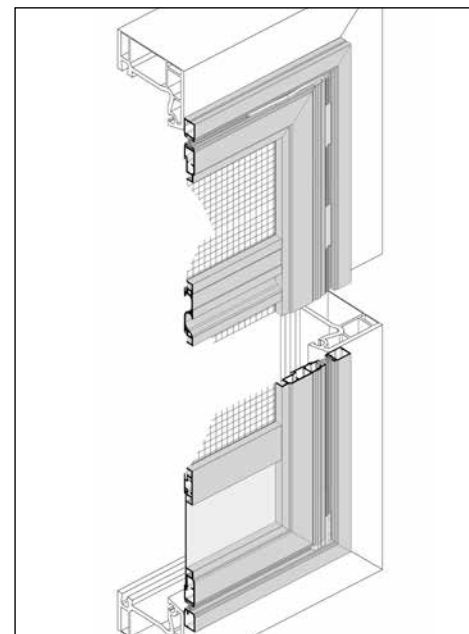

PT/5B

Ausführung

Mit Einbaurahmen, nach innen und aussen öffnend.

Preistabelle

Pendeltüren: Preisgruppe 1

Einbautiefe

13 mm

Einsatzbereich

Alle Türarten, flächenversetzt, ohne Wetterschenkel.
Montage im lichten Raum des Blendrahmens.

Bestellmasse

Breite = Lichtes Breitenmass – 2 mm

Höhe = Lichtes Höhenmass – 2 mm

Anschlag:

Bei Ansicht von aussen

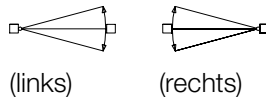

Verwendete Profile

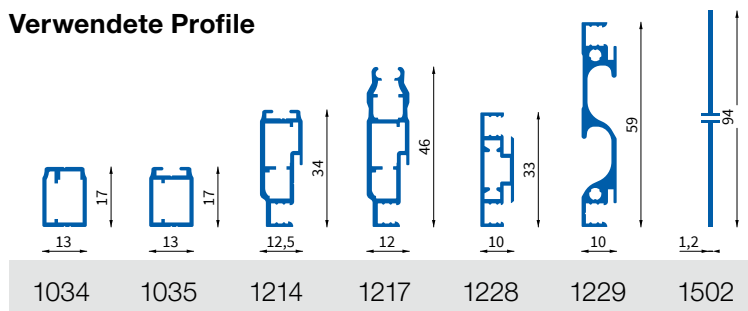

Horizontalschnitt

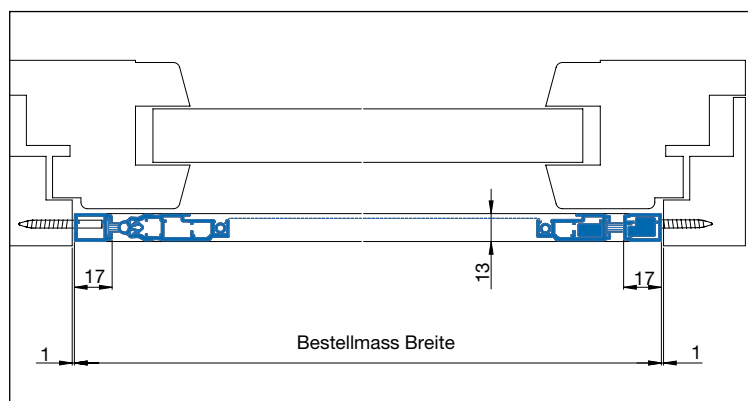

Vertikalschnitt

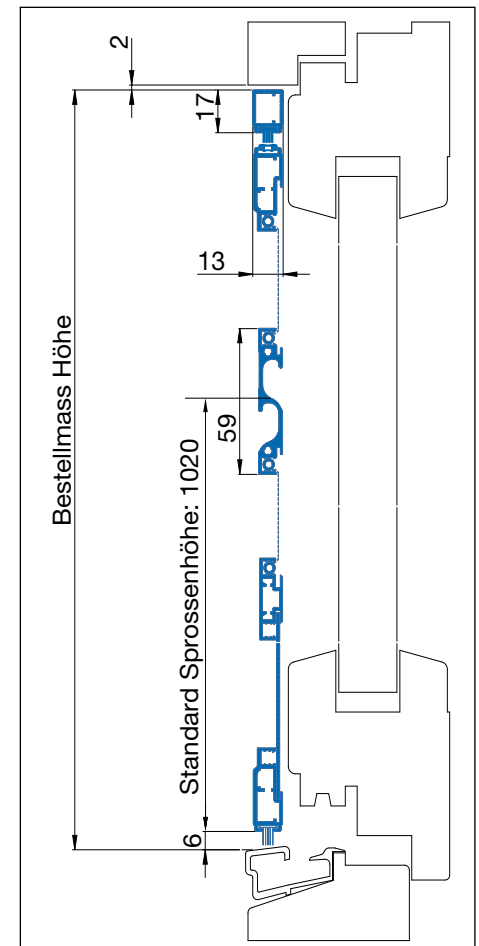

3D Ansicht

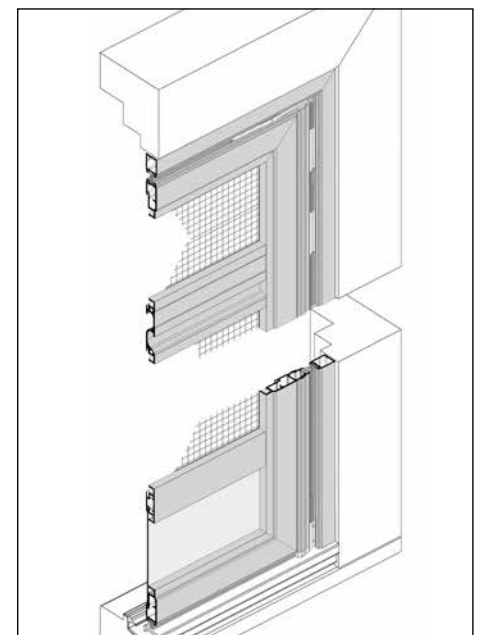

PT/5L

Ausführung

Mit Einbaurahmen, nach innen und aussen öffnend.

Preistabelle

Pendeltüren: Preisgruppe 1

Einbautiefe

13 mm

Einsatzbereich

Alle Türarten, flächenversetzt, ohne Wetterschenkel. Montage im lichten Raum des Blendrahmens. Einbaurahmenteil unten entfällt. L-Winkel zur Angleichung an die Türschwelle.

Bestellmasse

Breite = Lichtes Breitenmass – 2 mm

Höhe = Lichtes Höhenmass – 3 mm

Anschlag:

Bei Ansicht von aussen

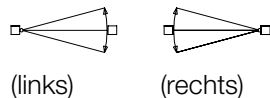

Verwendete Profile

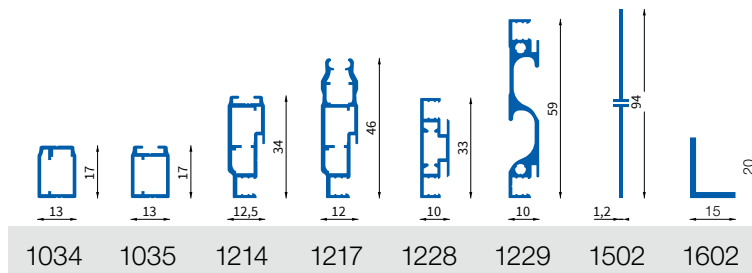

Horizontalschnitt

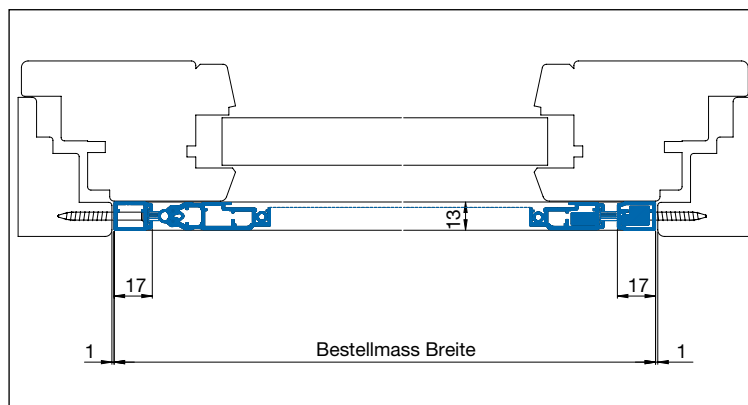

Vertikalschnitt

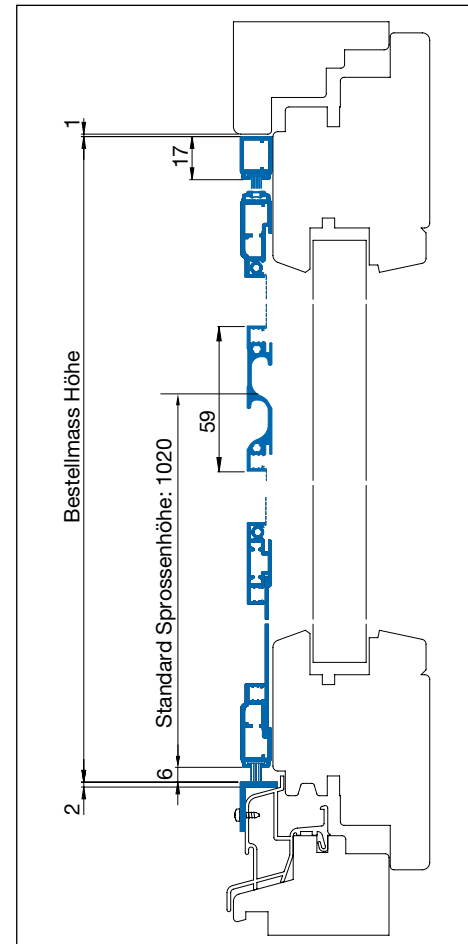

3D Ansicht

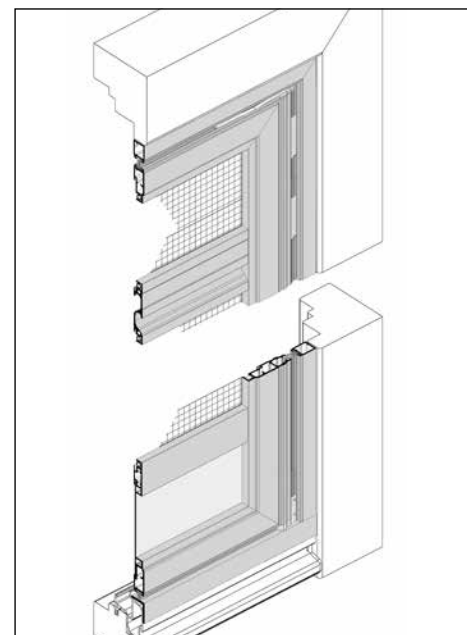

PT/5D

Ausführung

Zweiflügelig, mit Einbaurahmen, nach innen und aussen öffnend.

Preistabelle

Pendeltüren: Preisgruppe 2

Einbautiefe

13 mm

Einsatzbereich

Alle Türarten. Montage auf dem Blendrahmen oder im lichten Raum des Blendrahmens.

Bestellmasse

Breite = Lichtes Breitenmass + 30 mm

Höhe = Lichtes Höhenmass + 30 mm

Bei unsymmetrisch geteilten Elementen:

Mass «G» (Gehflügel) angeben

Aus technischen Gründen: Griffsprossen nur auf Standardhöhe 1020 mm möglich

Anschlag:



Bei Ansicht von aussen

(links)

(rechts)

Verwendete Profile

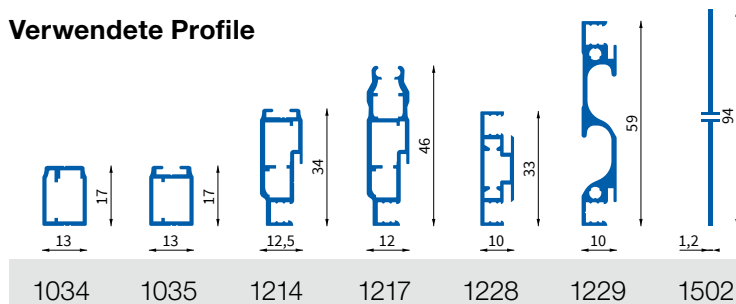

Horizontalschnitt

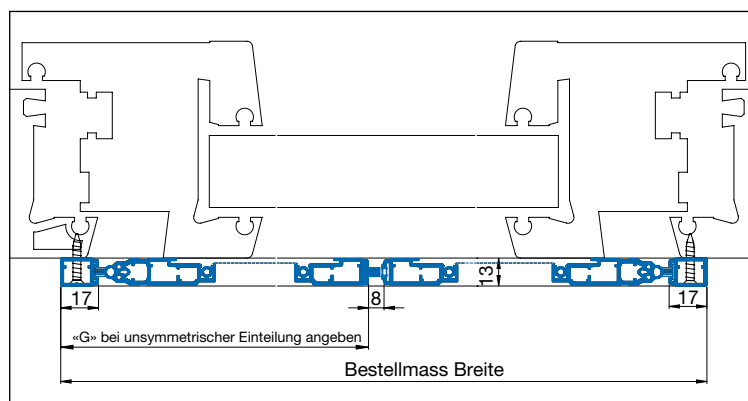

Vertikalschnitt

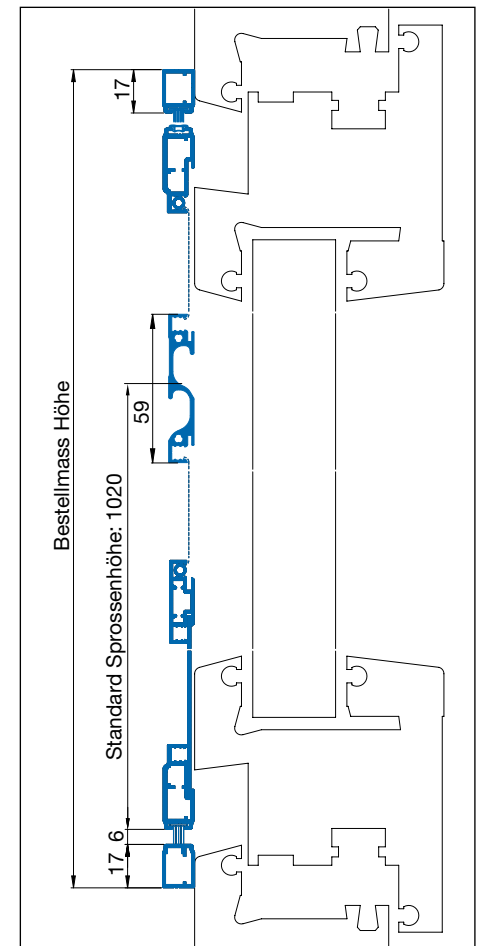

3D Ansicht

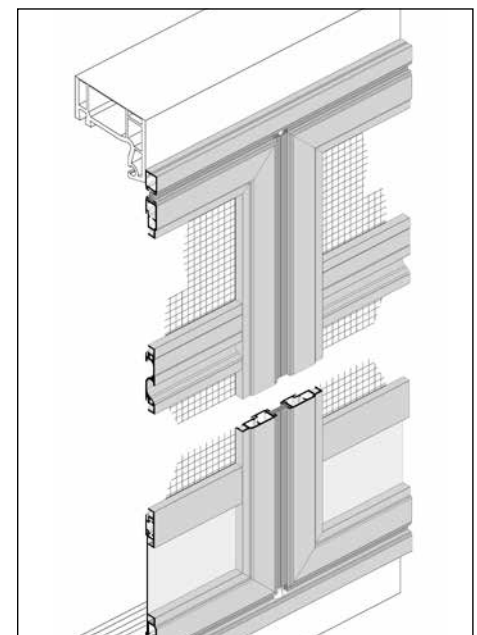

PT/5DL

Ausführung

Mit Einbaurahmen, nach innen und aussen öffnend.

Preistabelle

Pendeltüren: Preisgruppe 2

Einbautiefe

13 mm

Einsatzbereich

Alle Türarten. Montage auf dem Blendrahmen oder im lichten Raum des Blendrahmens.

Bestellmasse

Breite = Lichtes Breitenmass – 2 mm

Höhe = Lichtes Höhenmass – 1 mm

Bei unsymmetrisch geteilten Elementen:

Mass «G» (Gehflügel) angeben

Aus technischen Gründen: Griffsprossen nur auf Standardhöhe 1020 mm möglich

Anschlag:



Bei Ansicht von aussen

(links)

(rechts)

Verwendete Profile

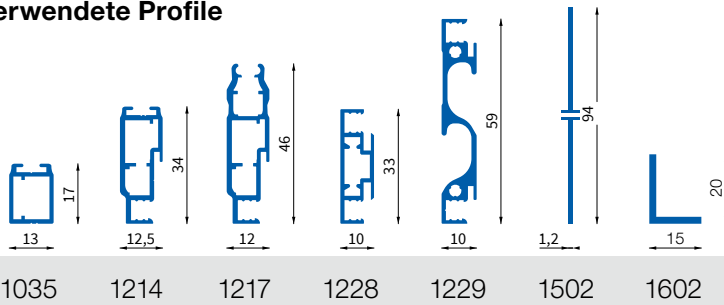

Horizontalschnitt

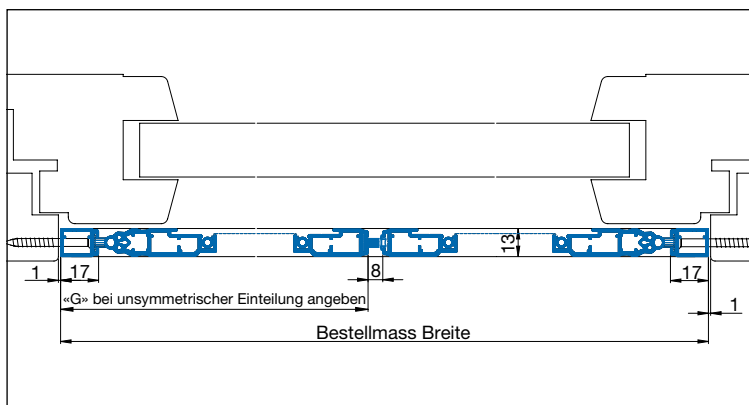

Vertikalschnitt

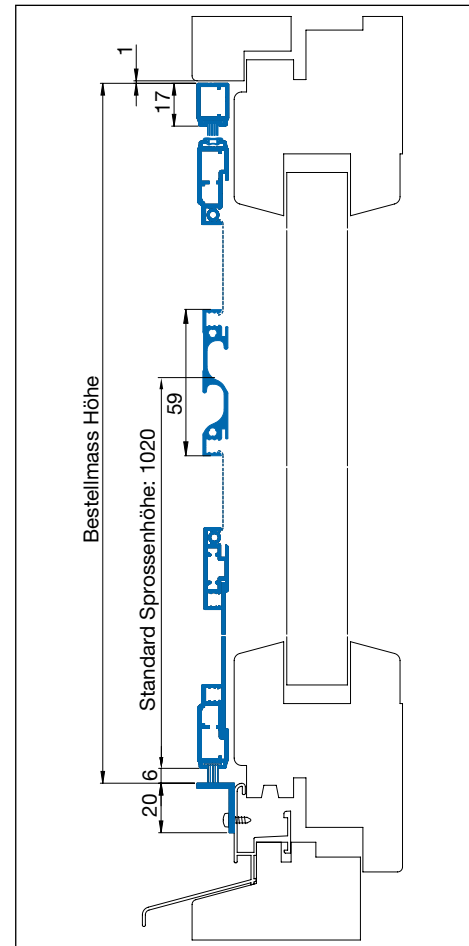

3D Ansicht

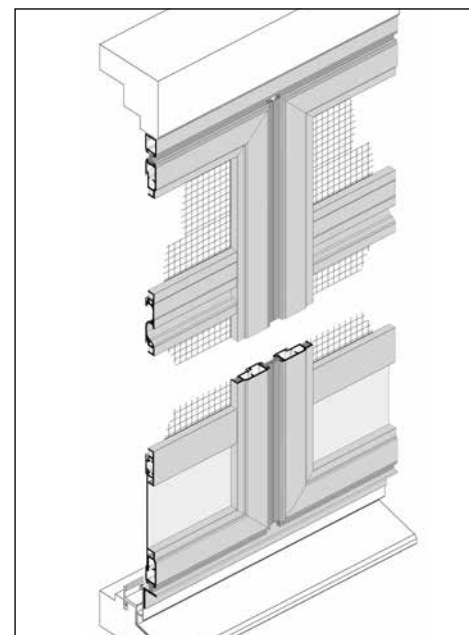

PT/6

Ausführung

Mit Einbaurahmen, nach innen und aussen öffnend.

Preistabelle

Pendeltüren: Preisgruppe 1

Einbautiefe

5 mm + 8 mm

Einsatzbereich

Alle Türarten, flächenversetzt oder halbflächenversetzt, ohne Wetterschenkel, mit umlaufendem bündigem Blendrahmen. Auf ausreichende Auflagefläche und Einbautiefe achten.

Bestellmasse

Breite = Lichtes Breitenmass – 4 mm

Höhe = Lichtes Höhenmass – 4 mm

Anschlag:



Bei Ansicht von aussen

(links)

(rechts)

Verwendete Profile

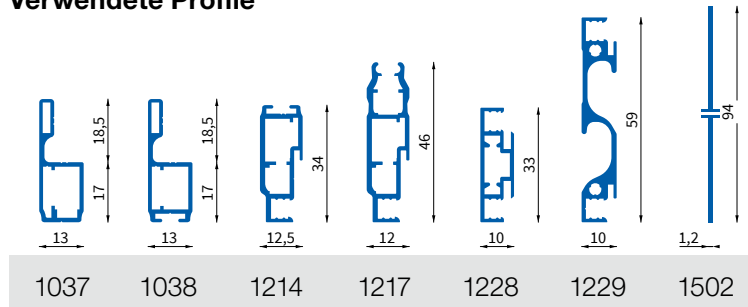

Horizontalschnitt

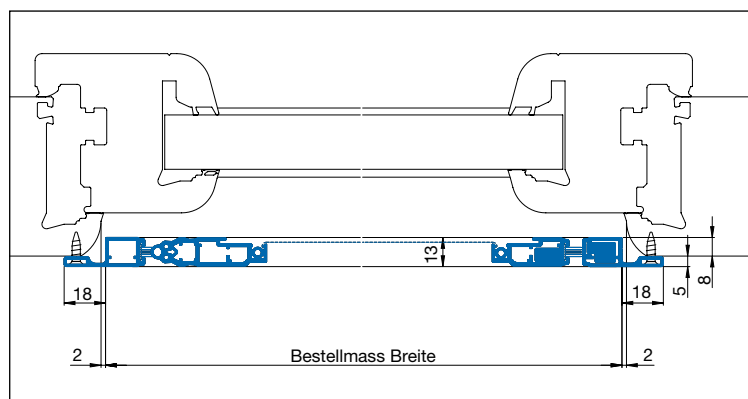

Vertikalschnitt

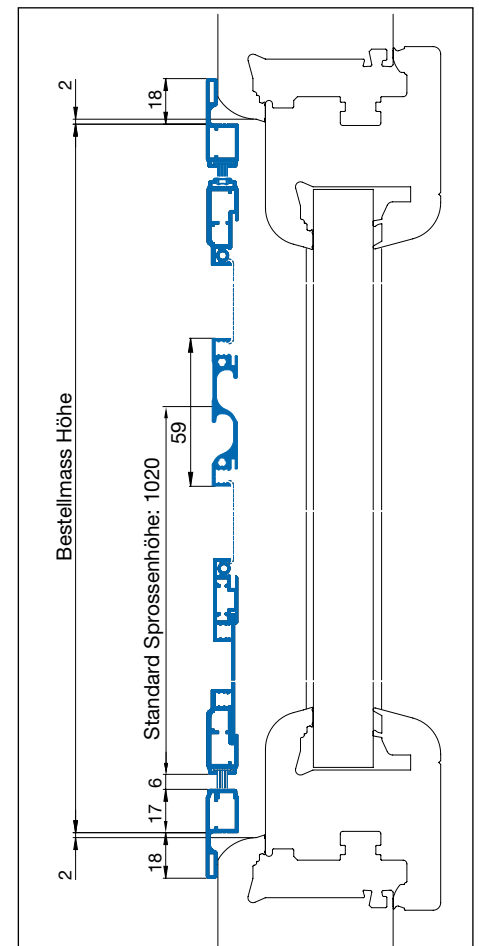

3D Ansicht

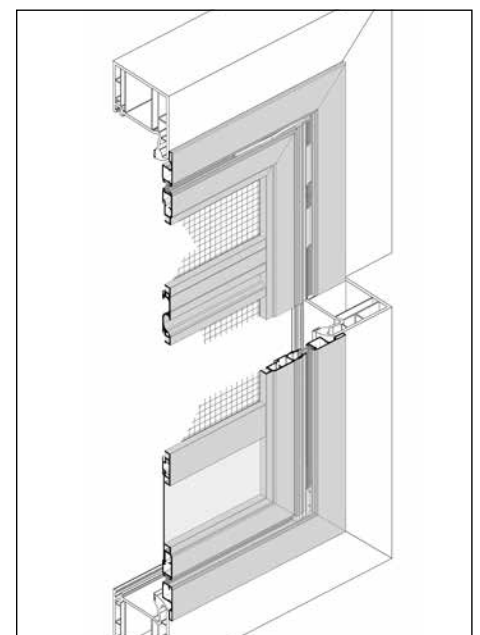

PT/6B

Ausführung

Mit Einbaurahmen, nach innen und aussen öffnend.

Preistabelle

Pendeltüren: Preisgruppe 1

Einbautiefe

5 mm + 8 mm

Einsatzbereich

Alle Türarten, flächenversetzt oder halbflächenversetzt mit 3-seitig bündigem Blendrahmen und Stockabdeckung. Auf ausreichende Auflagefläche und Einbautiefe achten.

Bestellmasse

Breite = Lichtes Breitenmass – 4 mm

Höhe = Lichtes Höhenmass + 15 mm

Anschlag:

Bei Ansicht von aussen

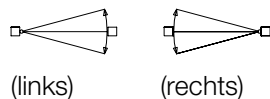

Verwendete Profile

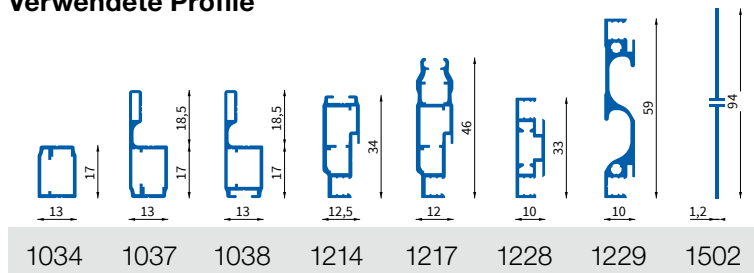

Horizontalschnitt

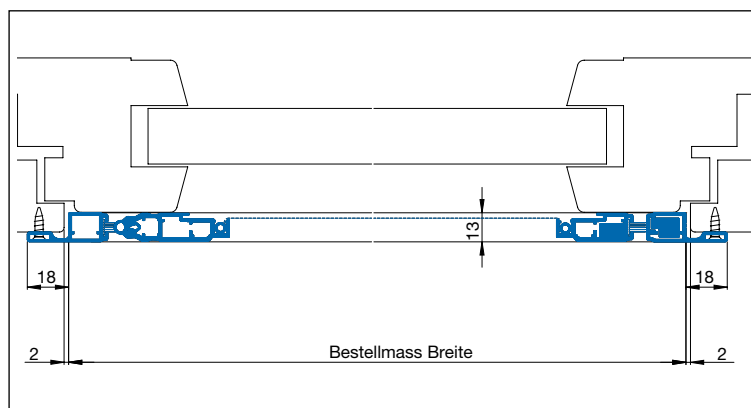

Vertikalschnitt

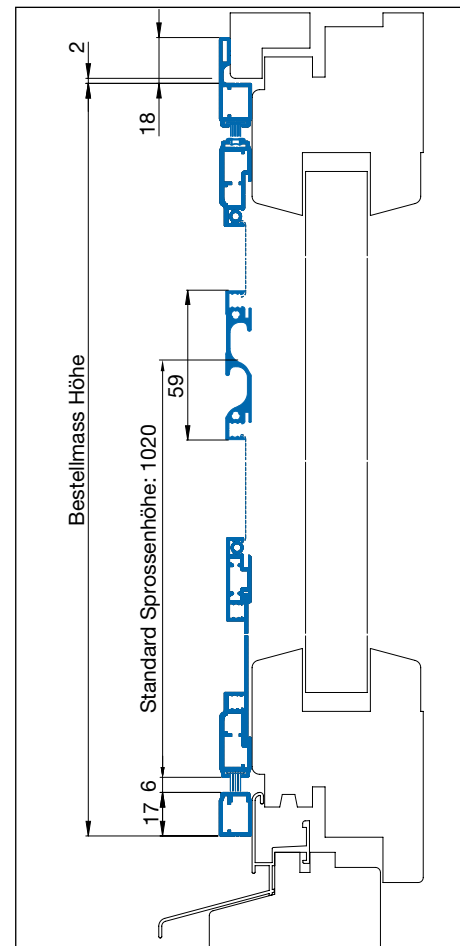

3D Ansicht

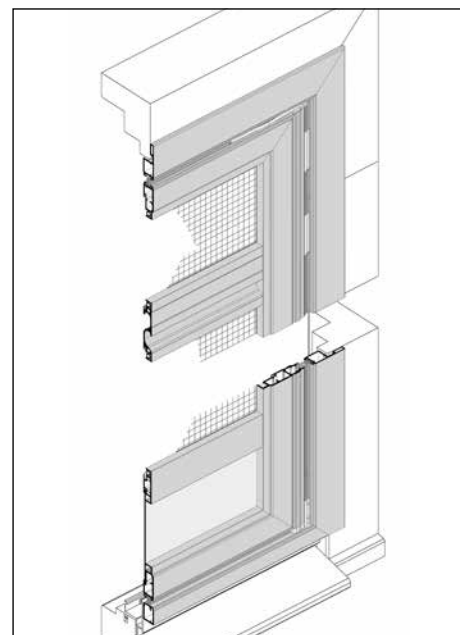

PT/6L

Ausführung

Mit Einbaurahmen, nach innen und aussen öffnend.

Preistabelle

Pendeltüren: Preisgruppe 1

Einbautiefe

5 mm + 8 mm

Einsatzbereich

Alle Türarten, flächenversetzt oder halbflächenversetzt, ohne Wetterschenkel. Einbaurahmenteil unten entfällt. L-Winkel zur Angleichung an die Türschwelle.

Bestellmasse

Breite = Lichtes Breitenmass – 4 mm

Höhe = Lichtes Höhenmass – 4 mm

Anschlag:



Bei Ansicht von aussen

(links)

(rechts)

Verwendete Profile

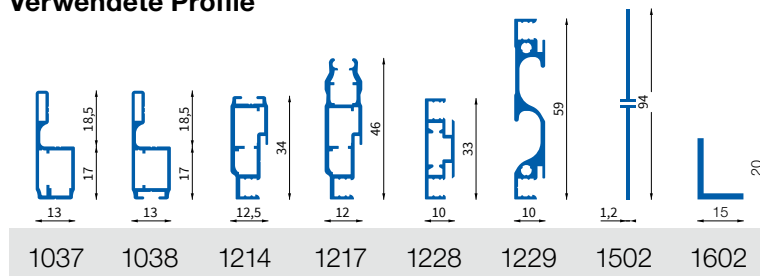

Horizontalschnitt

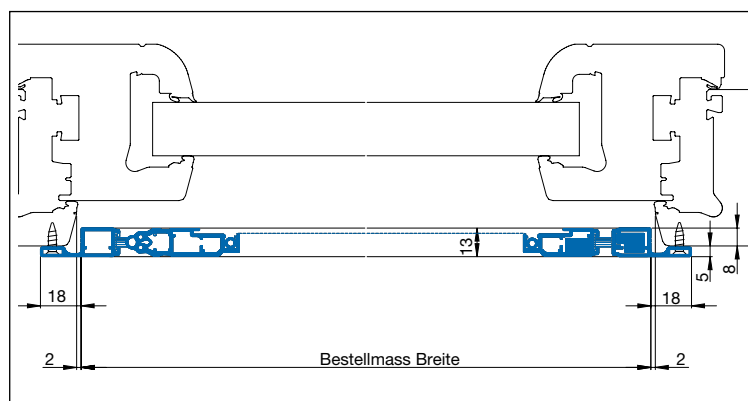

Vertikalschnitt

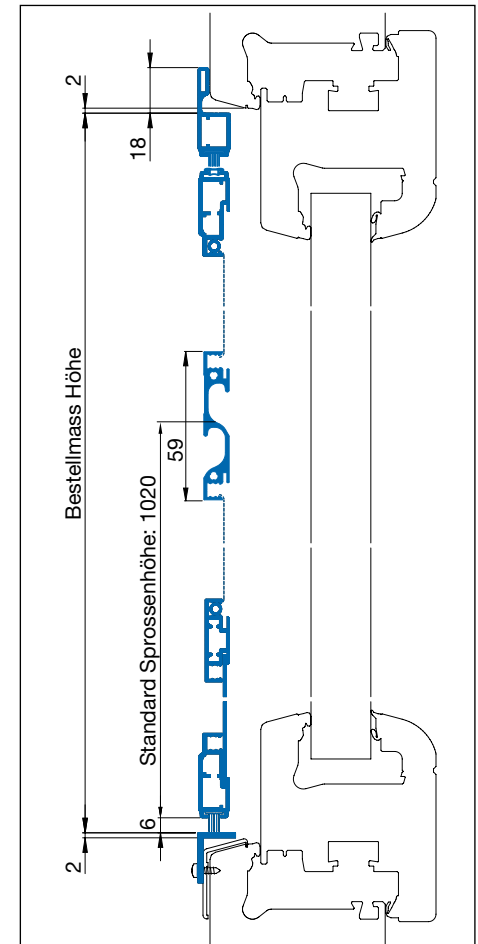

3D Ansicht

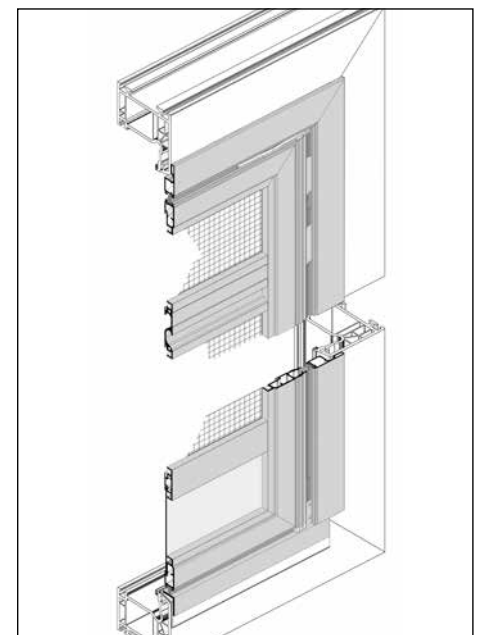

PT/6D

Ausführung

Zweiflügelig, mit Einbaurahmen, nach innen und aussen öffnend.

Preistabelle

Pendeltüren: Preisgruppe 2

Einbautiefe

5 mm + 8 mm

Einsatzbereich

Alle Türarten, flächenversetzt oder halbfächenversetzt, ohne Wetterschenkel, mit umlaufendem bündigem Blendrahmen. Auf ausreichende Auflagefläche und Einbautiefe achten.

Bestellmasse

Breite = Lichtes Breitenmass – 4 mm

Höhe = Lichtes Höhenmass – 4 mm

Bei unsymmetrisch geteilten Elementen:

Mass «G» (Gehflügel) angeben. Aus technischen Gründen, Griffsprossen nur auf Standardhöhe 1020 mm möglich.

Anschlag:

Bei Ansicht von aussen

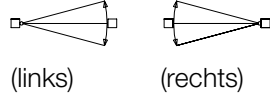

Verwendete Profile

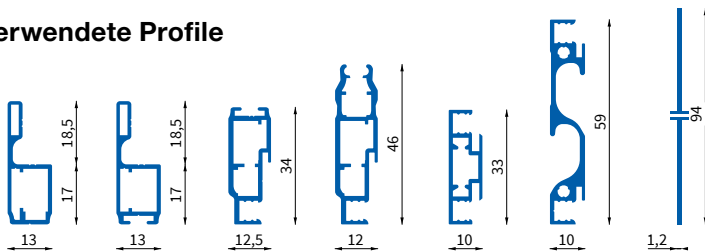

1037 1038 1214 1217 1228 1229 1502

Horizontalschnitt

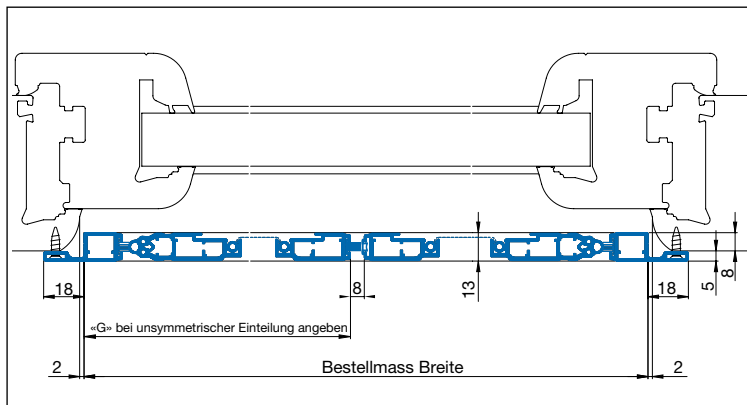

Vertikalschnitt

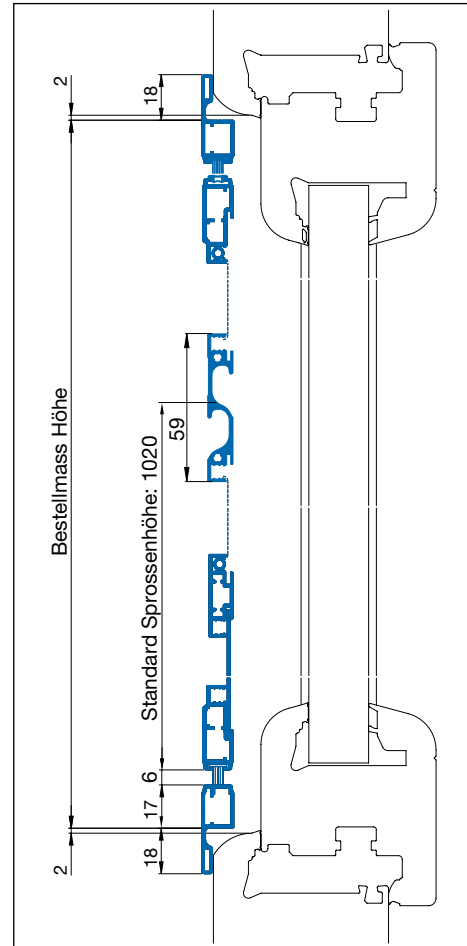

3D Ansicht

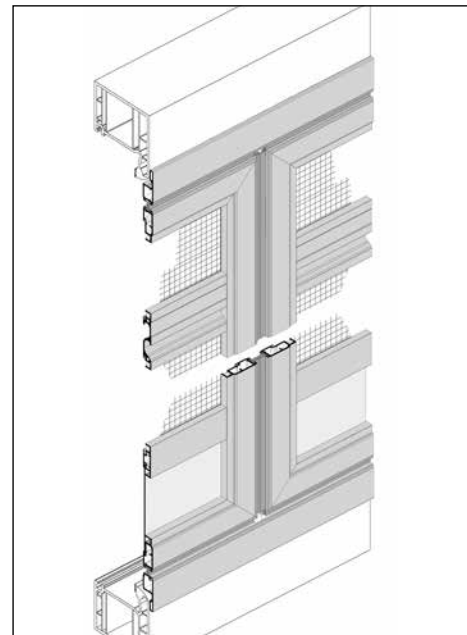

PT/6DL

Ausführung

Zweiflügelig, mit Einbaurahmen, nach innen und aussen öffnend.

Preistabelle

Pendeltüren: Preisgruppe 2

Einbautiefe

5 mm + 8 mm

Einsatzbereich

Alle Türarten, flächenversetzt oder halbflächenversetzt ohne Wetterschenkel. Drehrahmen unten mit Bürste, Einbaurahmenteil unten entfällt. L-Winkel zur Angleichung an die Türschwelle.

Bestellmasse

Breite = Lichtes Breitenmass – 4 mm

Höhe = Lichtes Höhenmass – 4 mm

Bei unsymmetrisch geteilten Elementen:

Mass «G» (Gehflügel) angeben. Aus technischen Gründen, Griffsprossen nur auf Standardhöhe 1020 mm möglich.

Anschlag:

Bei Ansicht von aussen

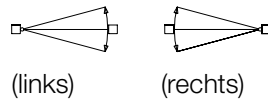

Verwendete Profile

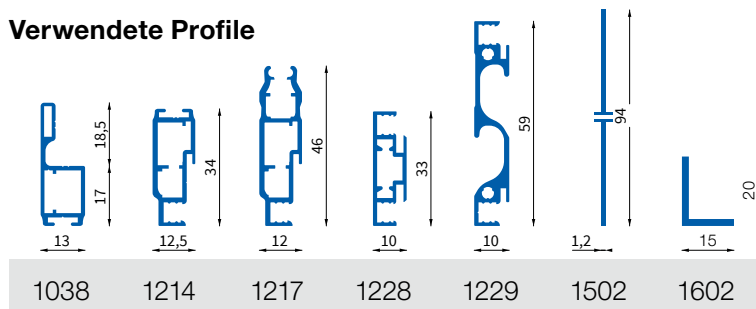

Horizontalschnitt

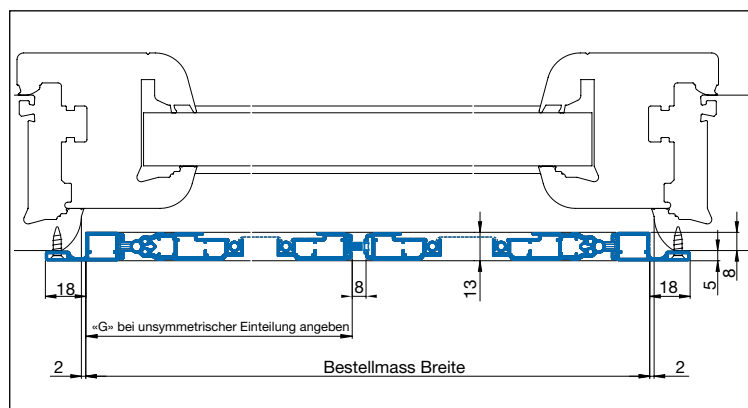

Vertikalschnitt

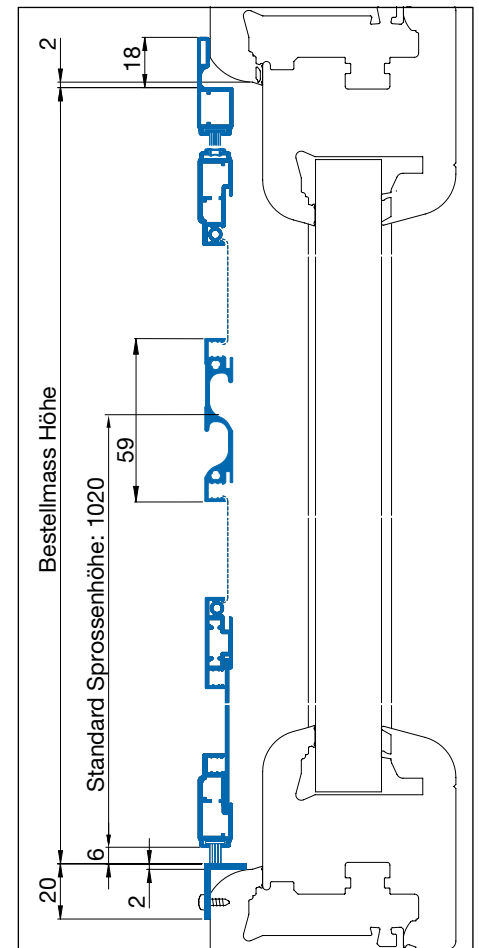

3D Ansicht

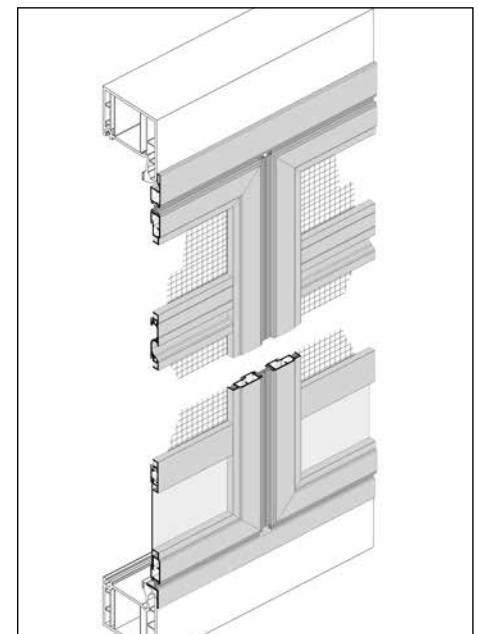

PT/7

Ausführung

Mit Einbaurahmen, nach innen und aussen öffnend.

Preistabelle

Pendeltüren: Preisgruppe 1

Einbautiefe

13 mm

Einsatzbereich

Alle Türarten, flächenbündig oder flächenversetzt,
mit umlaufendem bündigem Blendrahmen.
Auf ausreichende Auflagefläche achten.

Bestellmasse

Breite = Lichtes Breitenmass + 30 mm

Höhe = Lichtes Höhenmass + 30 mm

Anschlag:

Bei Ansicht von aussen

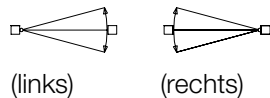

Verwendete Profile

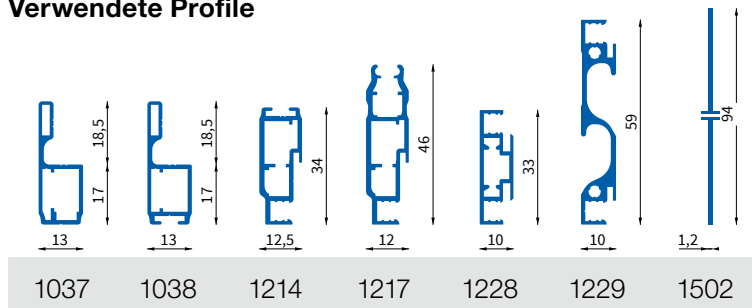

Vertikalschnitt

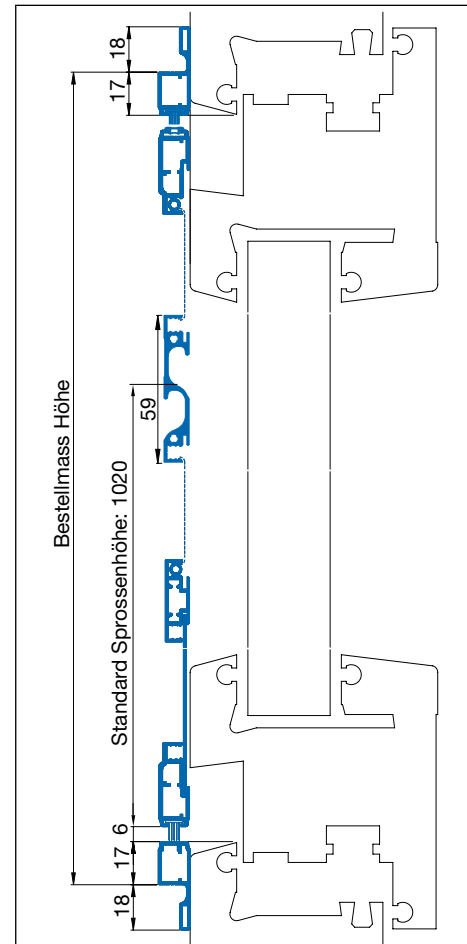

3D Ansicht

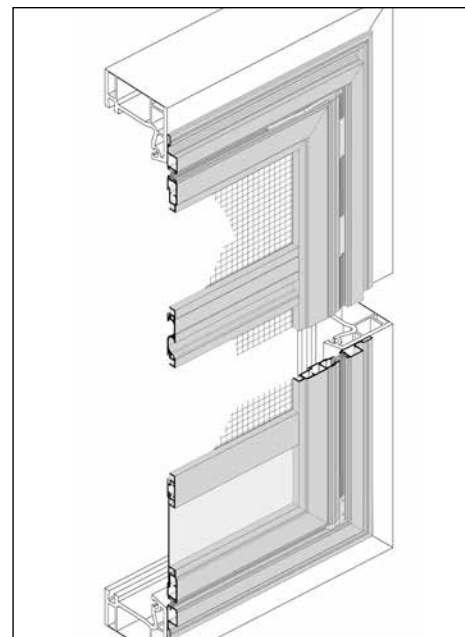

Horizontalschnitt

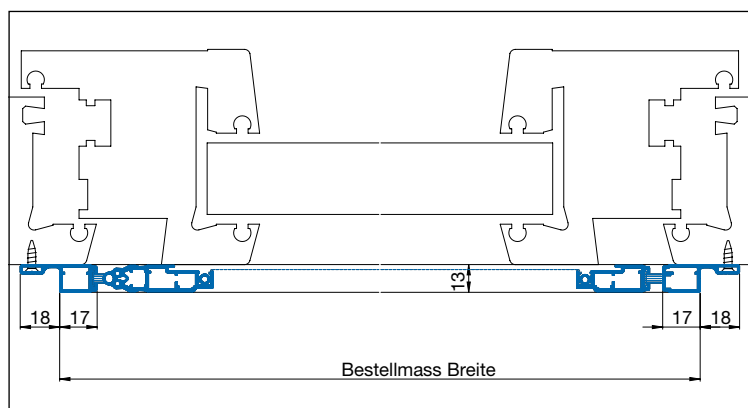

PT/7B

Ausführung

Einbaurahmen mit Falz, nach innen und aussen öffnend.

Preistabelle

Pendeltüren: Preisgruppe 1

Einbautiefe

13 mm

Einsatzbereich

Alle Türarten, flächenbündig oder flächenversetzt, mit umlaufendem bündigem Blendrahmen. Auf ausreichende Auflagefläche achten.

Bestellmasse

Breite = Lichtes Breitenmass + 30 mm

Höhe = Lichtes Höhenmass + 30 mm

Anschlag:

Bei Ansicht von aussen

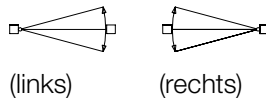

Verwendete Profile

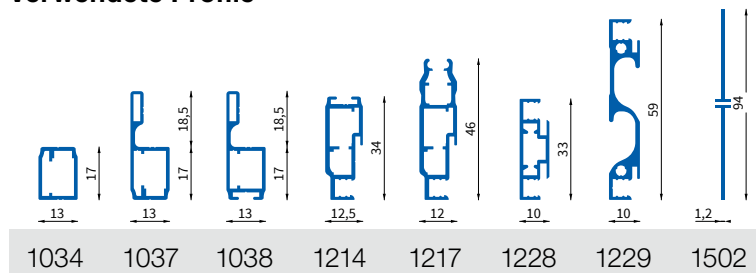

Horizontalschnitt

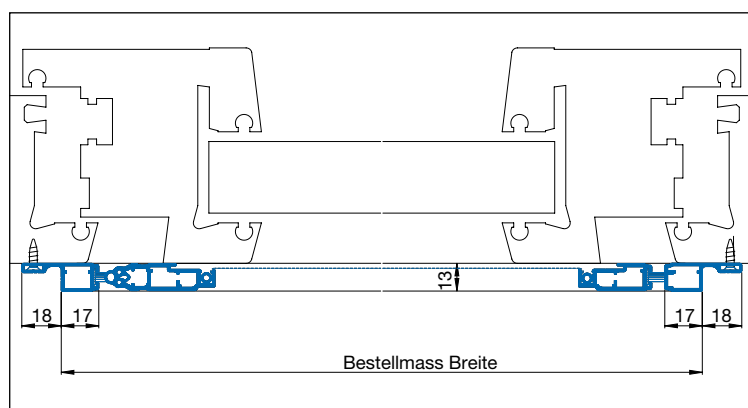

Vertikalschnitt

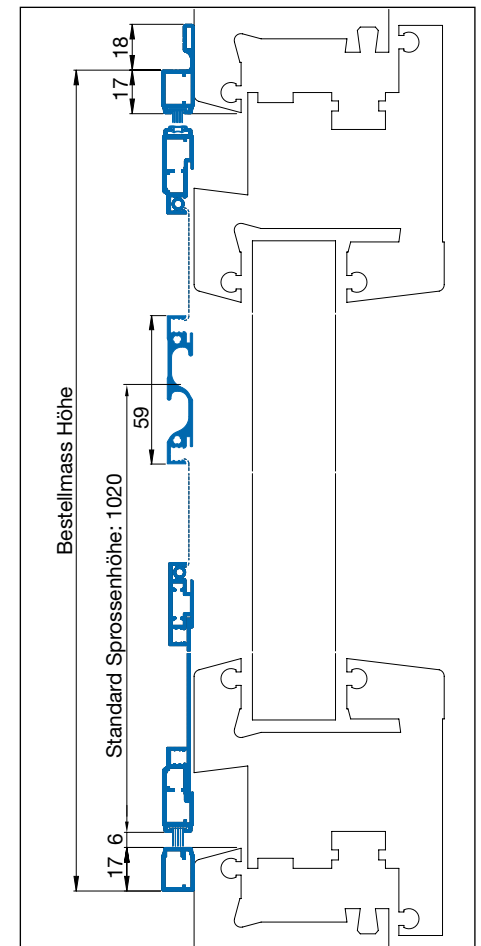

3D Ansicht

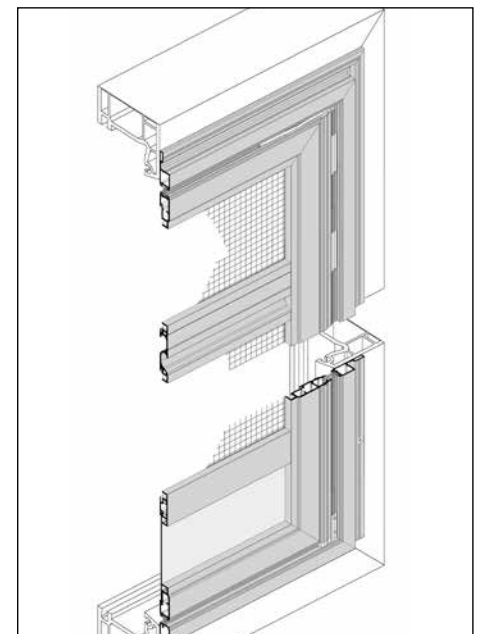

PT/7D

Ausführung

Zweiflügelig, Einbaurahmen mit Falz, nach innen und aussen öffnend

Preistabelle

Pendeltüren: Preisgruppe 2

Einbautiefe

13 mm

Einsatzbereich

Alle Türarten, flächenbündig oder flächenversetzt, mit umlaufendem bündigem Blendrahmen. Auf ausreichende Auflagefläche und Einbautiefe achten.

Bestellmasse

Breite = Lichtes Breitenmass + 30 mm

Höhe = Lichtes Höhenmass + 30 mm

Bei unsymmetrisch geteilten Elementen:

Mass «G» (Gehflügel) angeben. Aus technischen Gründen, Griffsprossen nur auf Standardhöhe 1020 mm möglich.

Anschlag:

Bei Ansicht von aussen

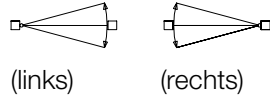

Verwendete Profile

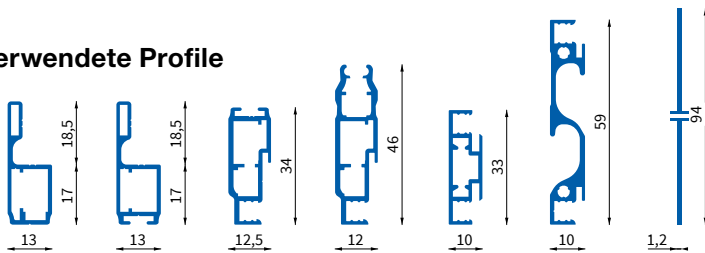

1037 1038 1214 1217 1228 1229 1502

Horizontalschnitt

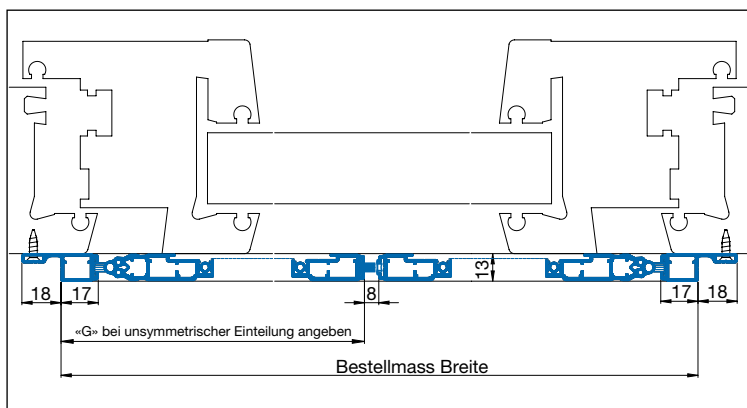

Vertikalschnitt

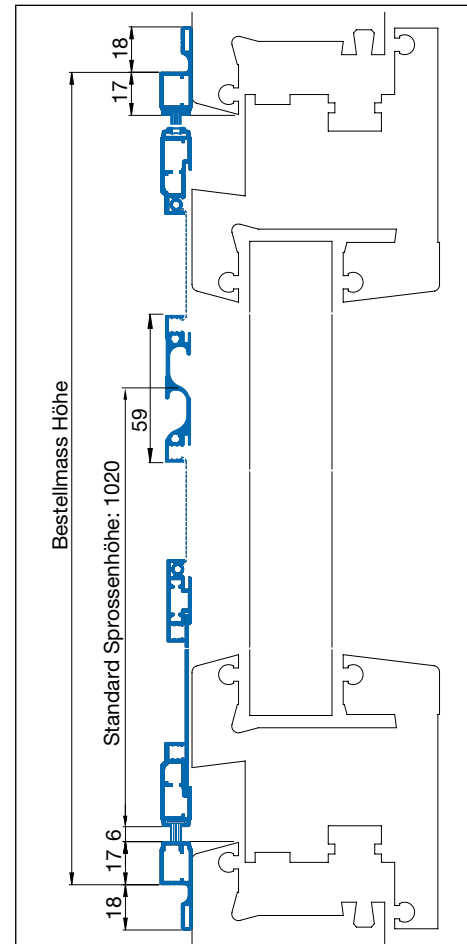

3D Ansicht

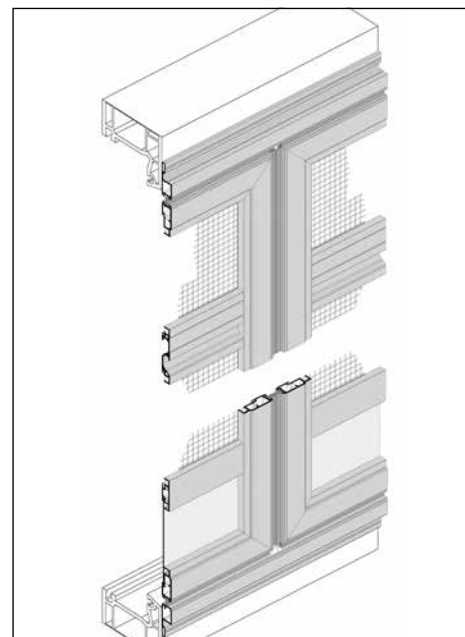

Schiebe- anlagen



Übersicht Schiebeanlagen

Variante	Empfehlung	Einbautiefe	Seite
SA/4	Alle Türarten	15 mm	52
SA/4E	Alle Türarten	15 mm	53
SA/4EL	Alle Türarten mit geteilten Rolläden	15 mm	54
SA/5	Alle Türarten, flächenbündig oder flächenversetzt	15 mm	55
SA/5L	Alle Türarten, flächenbündig oder flächenversetzt	15 mm	56
SA/5L2	Alle Türarten, flächenbündig oder flächenversetzt	15 mm	57
SA/5E	Alle Türarten mit geteilten Rolläden	23 mm	58
SA/5EU	Alle Türarten mit geteilten Rolläden	23 mm	59
SA/6	Alle Türarten für 2-flügelige Schiebetüren	23 mm	60
SA/6L	Alle Türarten für 2-flügelige Schiebetüren	23 mm	61
SA/7	Alle Türarten, 2-flügelig mit 2-facher Laufschiene als Rahmenkonstruktion	29 mm	62
SA/7U	Alle Türarten, 2-flügelig mit 2-facher Laufschiene als Rahmenkonstruktion	29 mm	63

Produktmerkmale

1. Sämtliche Profile der flexNET® Systems bestehen aus Aluminium der Legierung EN AW-6060 T66 und werden im Strangpressverfahren hergestellt. Den hohen Standard unserer Produkte erreichen wir durch geringe Masstoleranzen der, in die Hohlkammerprofile eingeschobenen, Aluminiumwinkel, die doppelt verpresst werden.

2. Alle im System verarbeiteten Beschläge werden aus hochwertigen verschleissfreien Materialien hergestellt. Aluminium pulverbeschichtet, Edelstahl V2A oder Messing vernickelt. Unter anderem werden auch hochwertige uv- und witterungsbeständige Kunststoffe verwendet.

3. Das Gewebe für unseren Rahmen besteht standardmässig aus Fiberglas, ist kunststoffummantelt und maschenfest verschweisst.

4. Der Keder dient zur Fixierung des Gewebes. Er besteht aus hochwertigem, speziellem PVC. Der Keder wird in die Kedernut unserer Aluminiumprofile eingezogen und hält das Gewebe fest und straff. Das Gewebe kann jederzeit ausgetauscht werden.

5. Die Abdichtung erfolgt vierseitig durch eine, im Profil eingezogene, witterungsbeständige PP-Bürste. Durch den Einsatz verschiedener Bürstenlängen kann problemlos ein Profilversatz ausgeglichen werden.

6. Der optional erhältliche Rollenverschluss gewährleistet eine sichere Positionierung in Endlage. Die Schliesskraft kann stufenlos durch Anpassung der Federspannung justiert werden.

7. Der neue flexNET®-Rollenbeschlag ermöglicht eine stufenlose Feinausrichtung des Schiebeflügels. Besonders ist, dass die Anlage im eingehängten Zustand eingestellt werden kann. Die neuen Laufrollen gewährleisten durch Spezialkunststoff und vergrösserten Durchmesser ein exzellentes Laufverhalten.

Beispiel SA/7

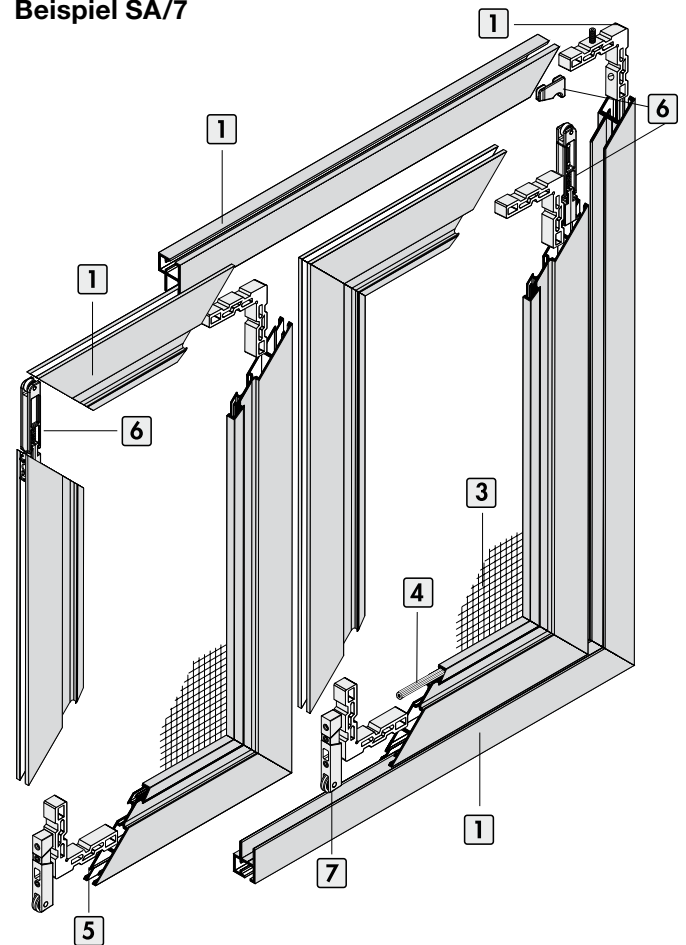

Standardfarben

Weiss matt
RAL 9016

Aluminium
eloxiert EV1

Anthrazit matt
RAL 7016

Andere Farben auf Anfrage

SA/4

Ausführung

Einflügelig, mit Führungsschiene oben und unten.

Preistabelle

Schiebeanlagen für Fenster und Türen:
Preisgruppe 1

Einbautiefe

15 mm

Einsatzbereich

Alle Türarten mit umlaufendem bündigem Blendrahmen. Unterschiedliche Blendrahmenebenen können durch entsprechende Bürstenlängen ausgeglichen werden (bei Bestellung angeben).

Bestellmasse

Breite = Flügelaussenmass Breite

Höhe = Flügelaussenmass Höhe

Länge der Laufschiene:

(Standard: 2 x Flügelbreite + 20 mm)

Ansicht von aussen

Verwendete Profile

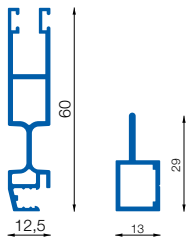

1053

1103

Horizontalschnitt

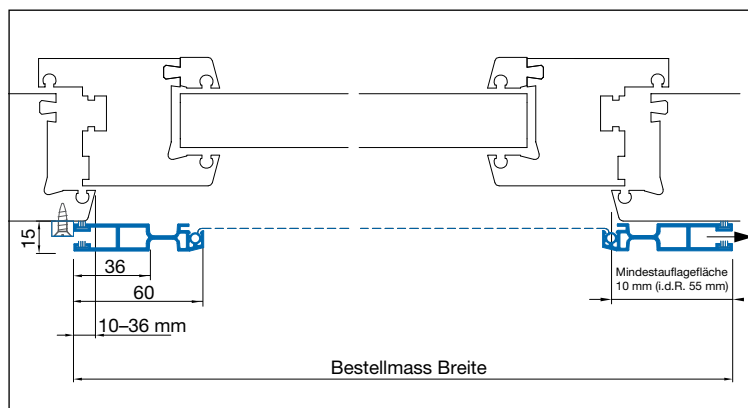

Vertikalschnitt

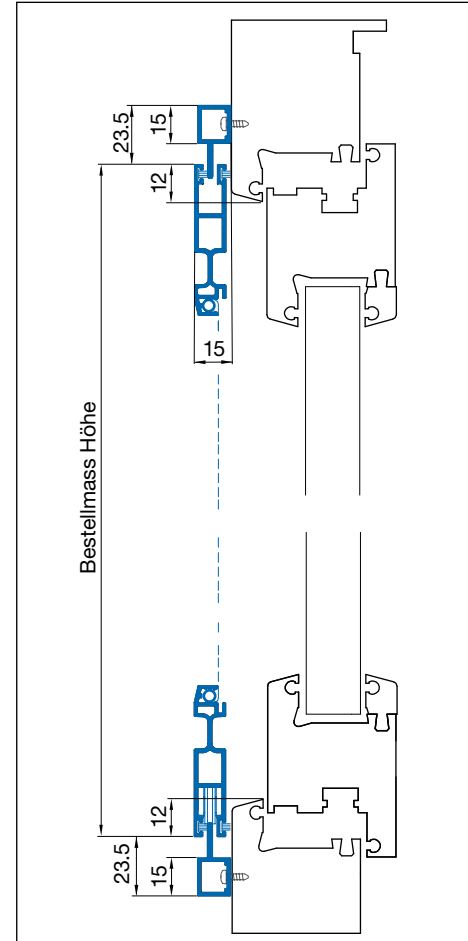

3D Ansicht

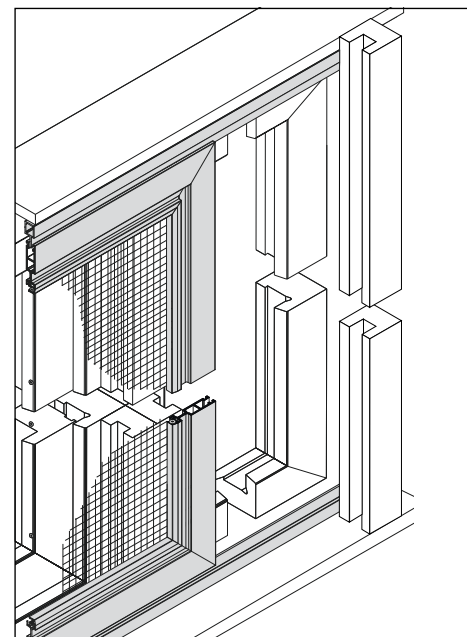

SA/4E

Ausführung

Einflügelig, mit umlaufender Führungsschiene.

Preistabelle

Schiebeanlagen für Fenster und Türen:
Preisgruppe 2

Einbautiefe

15 mm

Einsatzbereich

Alle Türarten

Bestellmasse

Breite = Rahmenaussenmass Breite

Höhe = Rahmenaussenmass Höhe

Flügel = Bestellmass Breite Flügel

Ansicht von aussen

Verwendete Profile

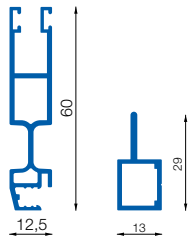

1053

1103

Horizontalschnitt

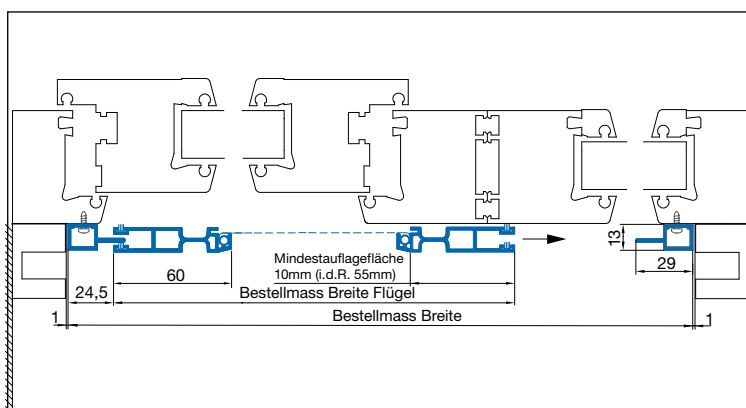

Vertikalschnitt

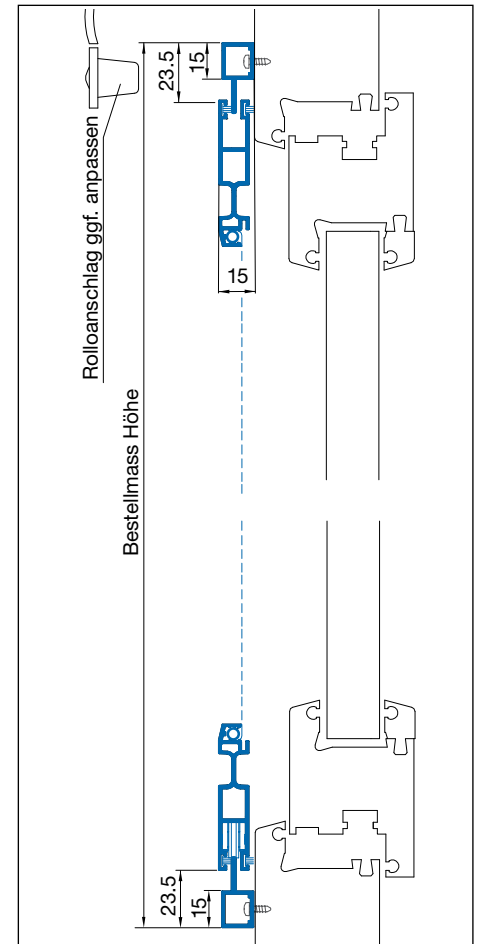

3D Ansicht

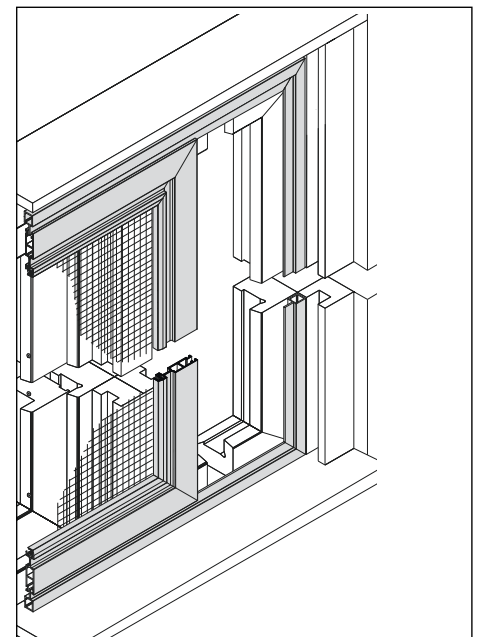

SA/4EL

Ausführung

Einflügelig, mit 3-seitiger Führungsschiene und L-Winkel unten.

Preistabelle

Schiebeanlagen für Fenster und Türen:
Preisgruppe 2

Einbautiefe

15 mm

Einsatzbereich

Alle Türarten

Bestellmasse

Breite = Rahmenaussenmass Breite
Höhe = Rahmenaussenmass Höhe
Flügel = Bestellmass Breite Flügel

Ansicht von aussen

Verwendete Profile

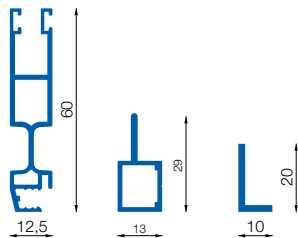

1053

1103

1601

Horizontalschnitt

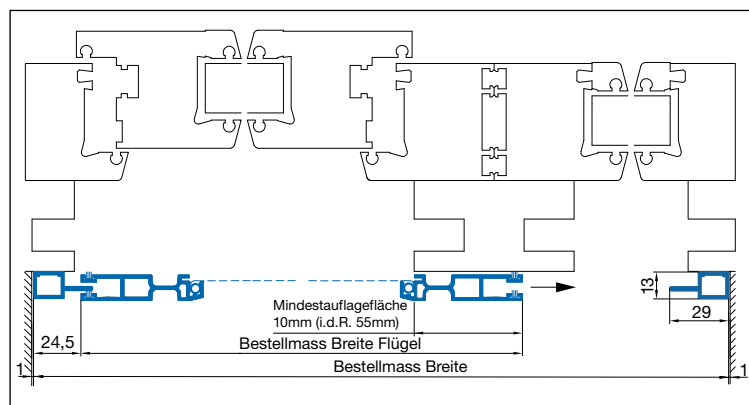

Vertikalschnitt

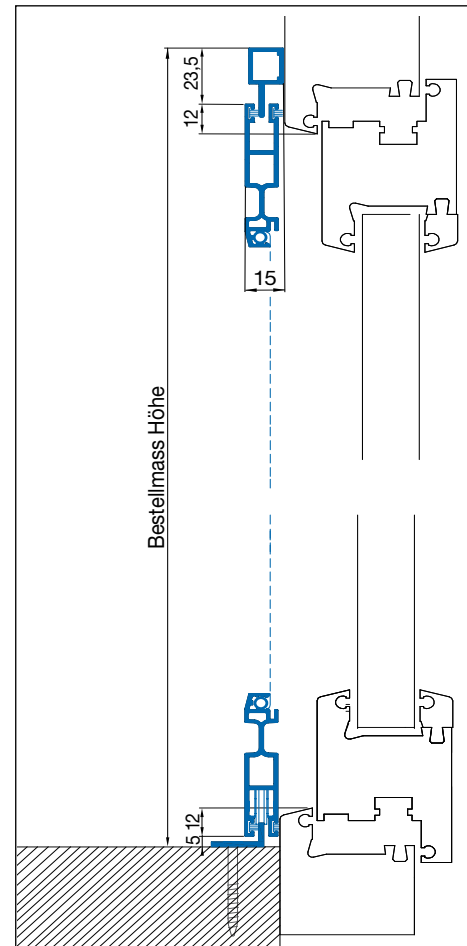

3D Ansicht

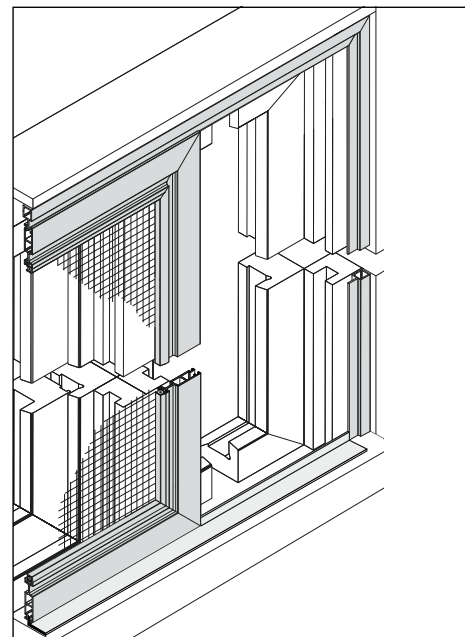

SA/5

Ausführung

Einflügelig, unten Z-Schiene, oben Z-Schiene.

Preistabelle

Schiebeanlagen für Fenster und Türen:
Preisgruppe 1

Einbautiefe

15 mm

Einsatzbereich

Alle Türarten mit umlaufendem bündigem Blendrahmen. Unterschiedliche Blendrahmenebenen können durch entsprechende Bürstenlängen ausgeglichen werden (bei Bestellung angeben).

Bestellmasse

Breite = Flügelaußenmass Breite

Höhe = Flügelaußenmass Höhe

Länge der Laufschiene:

(Standard: 2 x Flügelbreite + 20 mm)

Ansicht von aussen

Verwendete Profile

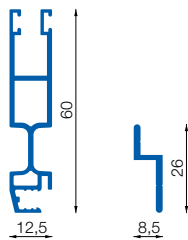

1053

1100

Horizontalschnitt

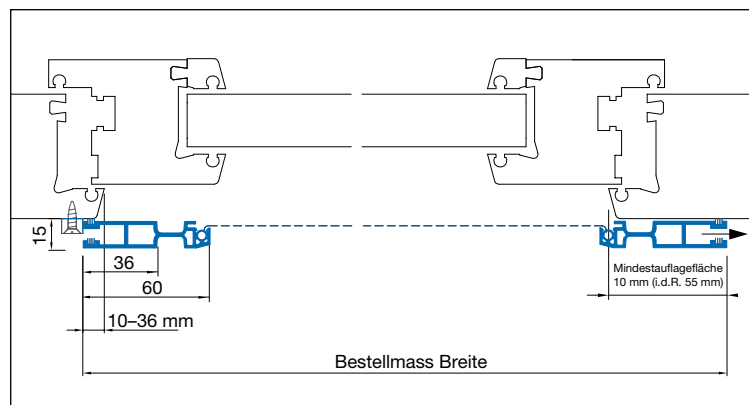

Vertikalschnitt

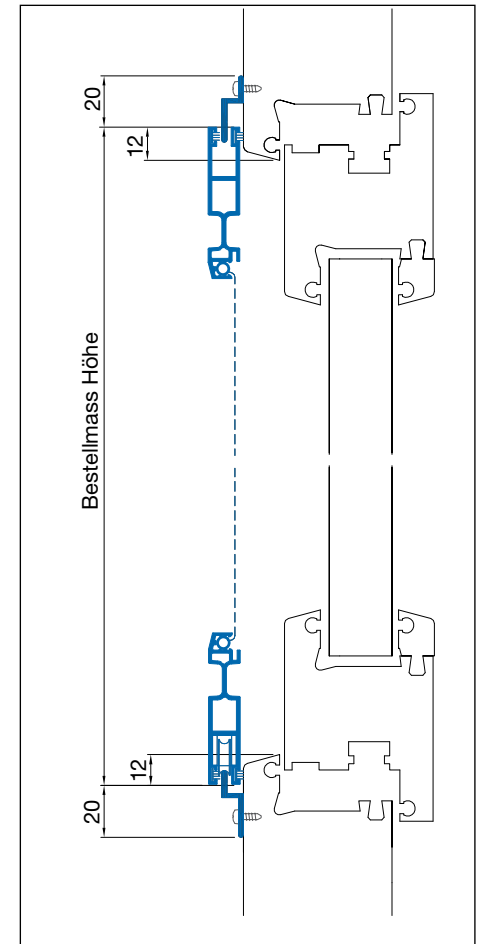

3D Ansicht

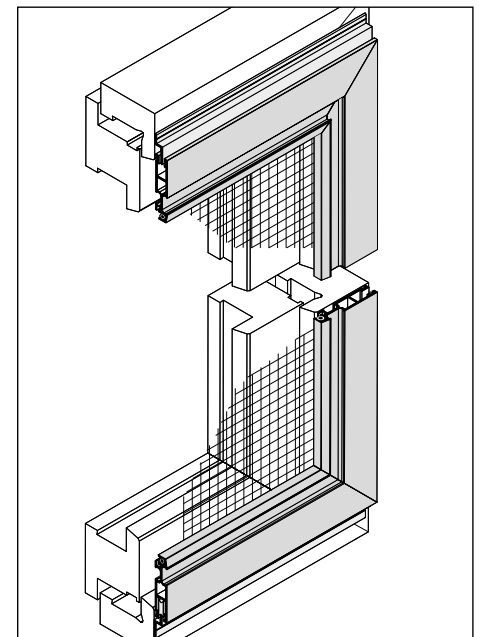

SA/5L

Ausführung

Einflügelig, unten L-Schiene, oben Z-Schiene.

Preistabelle

Schiebeanlagen für Fenster und Türen:

Preisgruppe 1

Einbautiefe

15 mm

Einsatzbereich

Alle Türarten mit umlaufendem bündigem Blendrahmen. Unterschiedliche Blendrahmenebenen können durch entsprechende Bürstenlängen ausgeglichen werden (bei Bestellung angeben).

Bestellmasse

Breite = Flügelaussenmass Breite

Höhe = Flügelaussenmass Höhe

Länge der Laufschiene:

(Standard: 2 x Flügelbreite + 20 mm)

Ansicht von aussen

Verwendete Profile

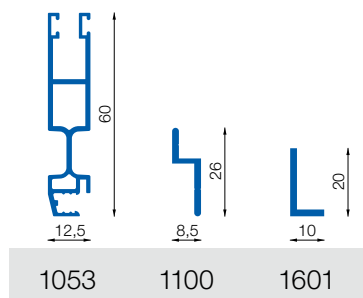

Horizontalschnitt

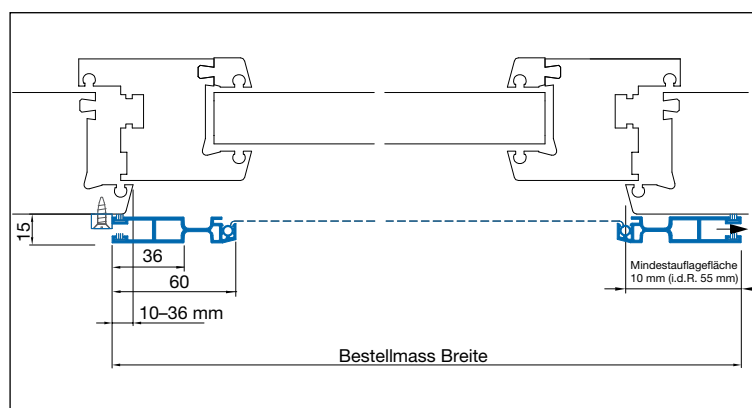

Vertikalschnitt

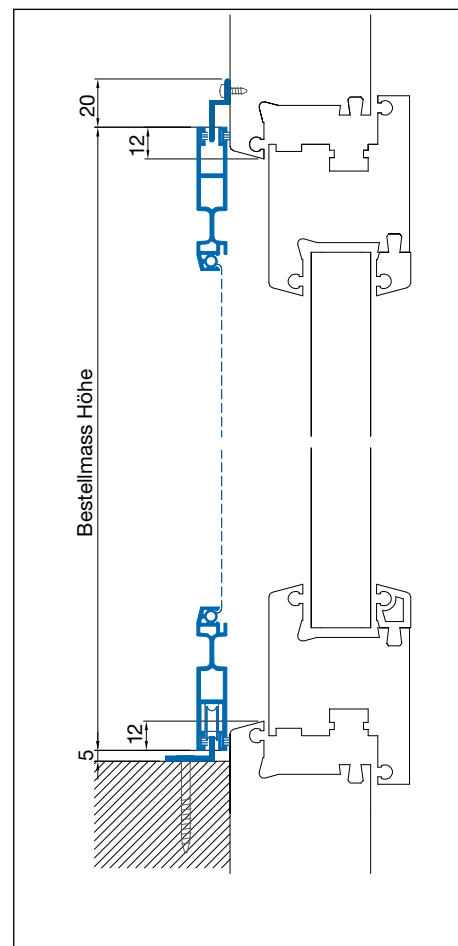

3D Ansicht

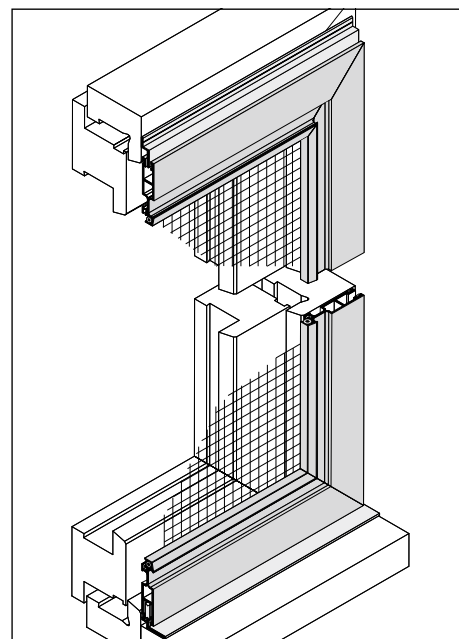

SA/5L2

Ausführung

Einflügelig, unten Z-Schiene, oben Z-Schiene.

Preistabelle

Schiebeanlagen für Fenster und Türen:
Preisgruppe 1

Einbautiefe

15 mm

Einsatzbereich

Alle Türarten mit umlaufendem bündigem Blendrahmen. Unterschiedliche Blendrahmenebenen können durch entsprechende Bürstenlängen ausgeglichen werden (bei Bestellung angeben).

Bestellmasse

Breite = Flügelaußenmass Breite

Höhe = Flügelaußenmass Höhe

Länge der Laufschiene:

(Standard: 2 x Flügelbreite + 20 mm)

Ansicht von aussen

Verwendete Profile

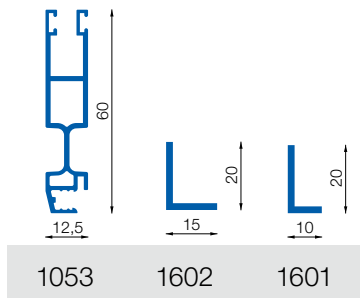

Horizontalschnitt

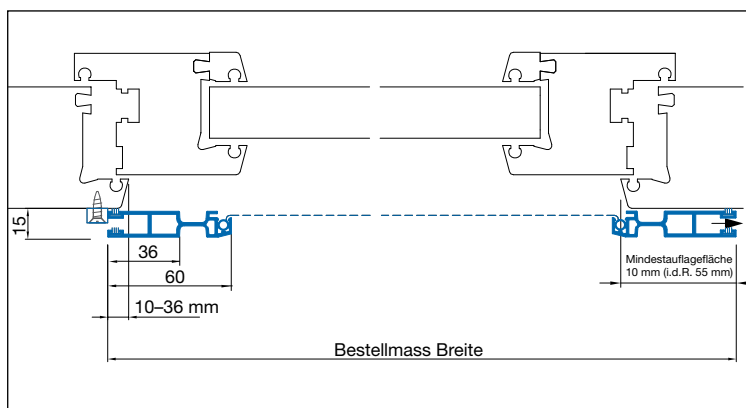

Vertikalschnitt

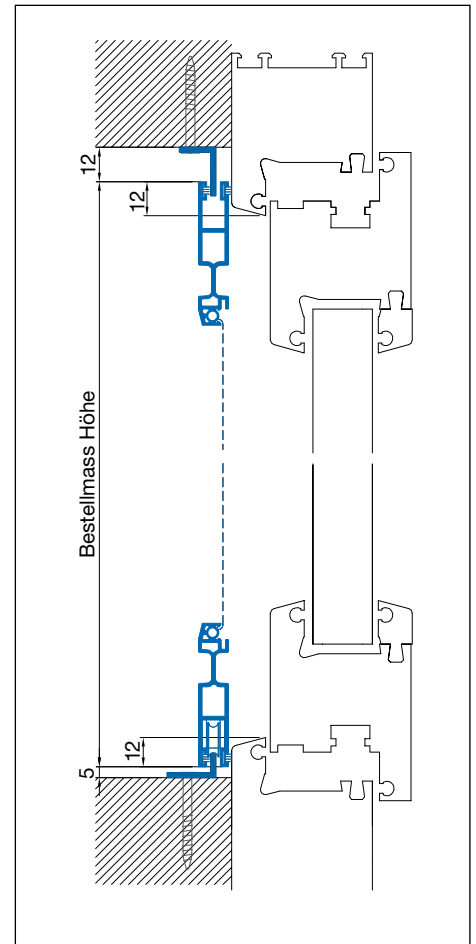

3D Ansicht

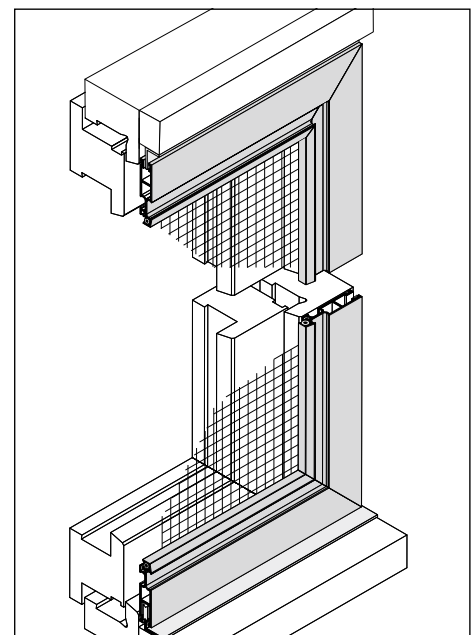

SA/5E

Ausführung

Einflügelig, mit umlaufender Doppelaufschiene.

Preistabelle

Schiebeanlagen für Fenster und Türen:
Preisgruppe 2

Einbautiefe

23 mm

Einsatzbereich

Alle Türarten mit geteiltem Rollo.

Bestellmasse

Breite = Rahmenaussenmass Breite

Höhe = Rahmenaussenmass Höhe

Flügel = Bestellmass Breite Flügel

Ansicht von aussen

Verwendete Profile

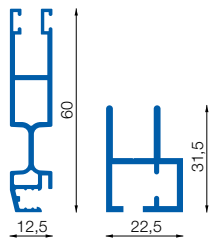

1053

1101

Horizontalschnitt

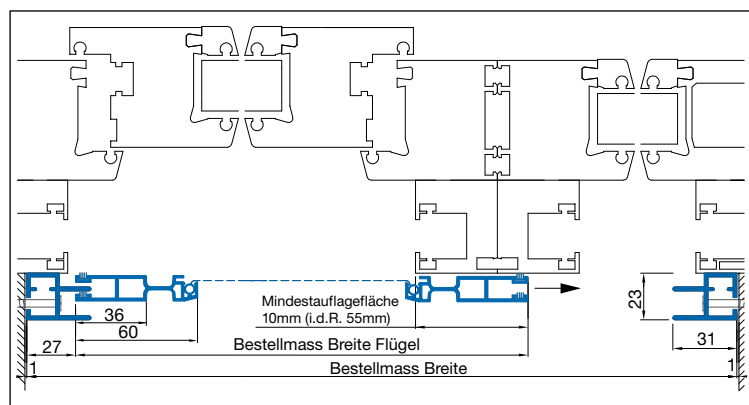

Vertikalschnitt

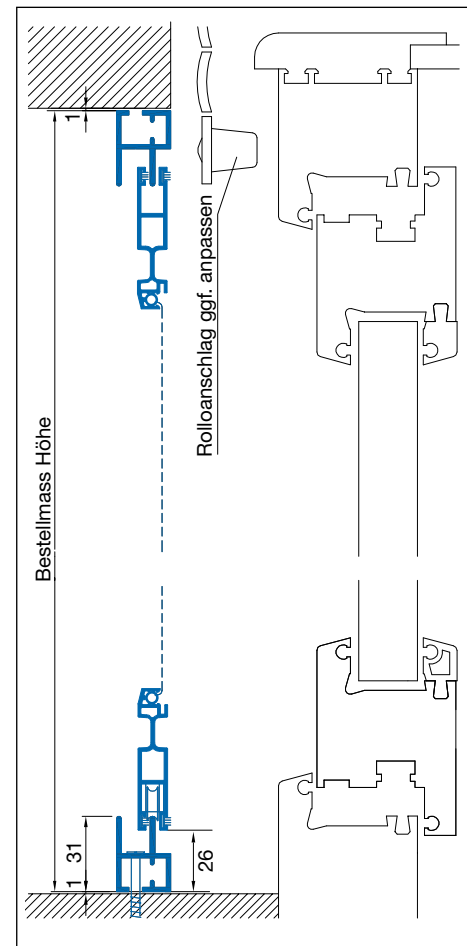

3D Ansicht

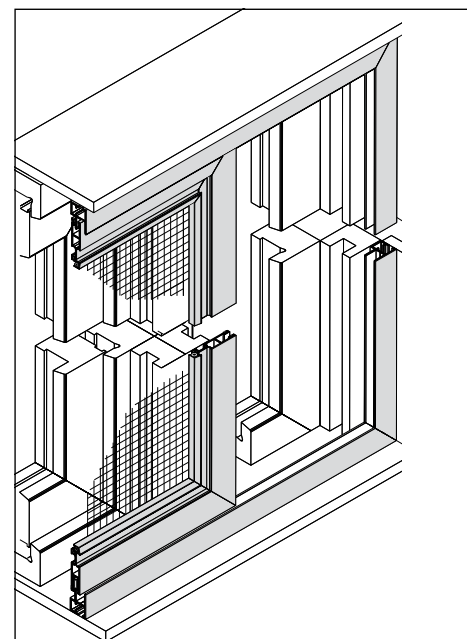

SA/5EU

Ausführung

Einflügelig.

Preistabelle

Schiebeanlagen für Fenster und Türen:
Preisgruppe 2

Einbautiefe

23 mm

Einsatzbereich

Alle Türarten mit geteiltem Rollo.

Bestellmasse

Breite = Rahmenaussenmass Breite

Höhe = Rahmenaussenmass Höhe

Flügel = Bestellmass Breite Flügel

Ansicht von aussen

Verwendete Profile

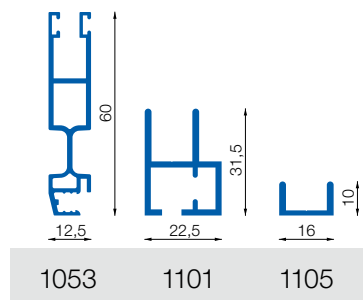

Horizontalschnitt

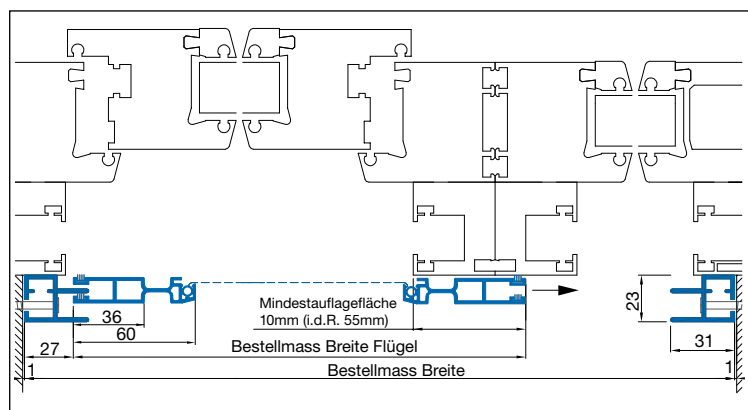

Vertikalschnitt

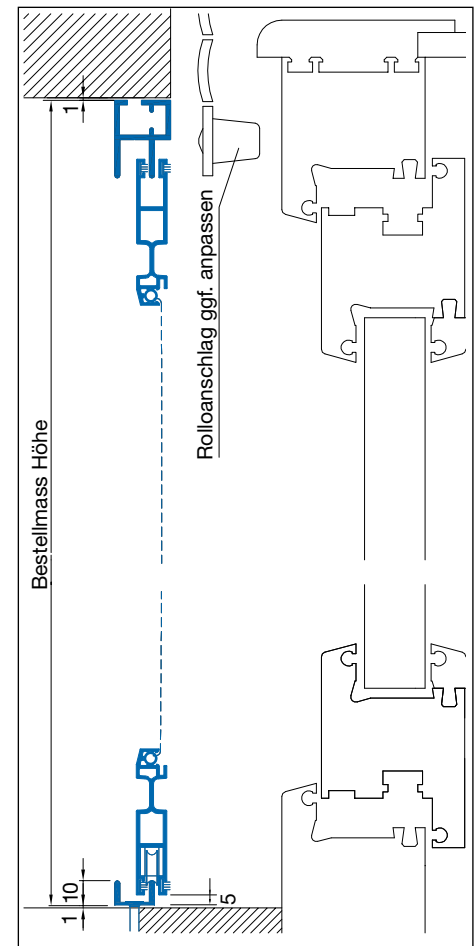

3D Ansicht

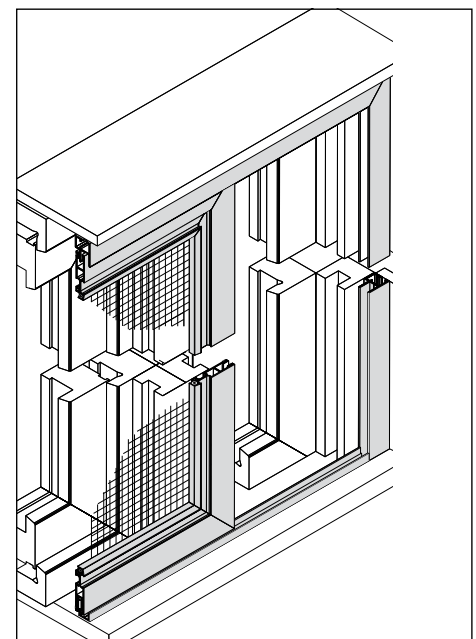

SA/6

Ausführung

Zweiflügelig, unten Z-Schiene, oben Z-Schiene.

Preistabelle

Schiebeanlagen für Fenster und Türen: Preisgruppe 3

Einbautiefe: 15 mm

Einsatzbereich

Alle Türarten mit umlaufendem bündigem Blendrahmen, bei denen seitlich ausreichend Raum für das Verschieben der Tür vorhanden ist. Unterschiedliche Blendrahmenebenen können durch entsprechende Bürstenlängen ausgeglichen werden (bei Bestellung angeben).

Bestellmasse

Breite = Flügelaussenmass Breite

Höhe = Flügelaussenmass Höhe

Länge der Laufschiene:

(Standard: 2 x Bestellmass Breite + 20 mm)

Öffnungsrichtung (bei Ansicht von aussen):



Teilung des Elements standardmässig in der Mitte.
Andere Teilung nach Angabe möglich.

Verwendete Profile

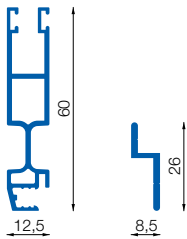

1053

1100

Horizontalschnitt

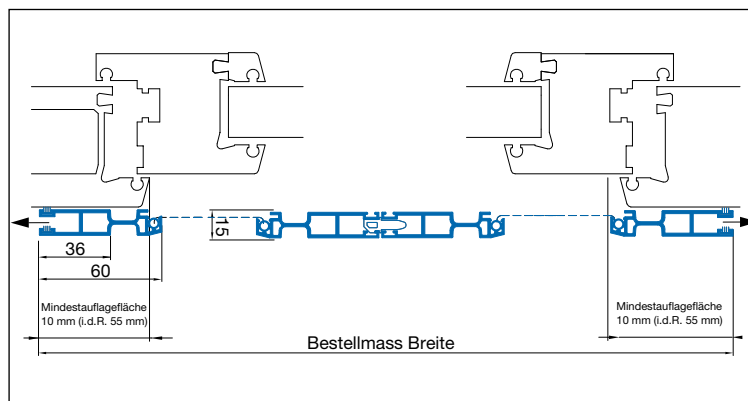

Vertikalschnitt

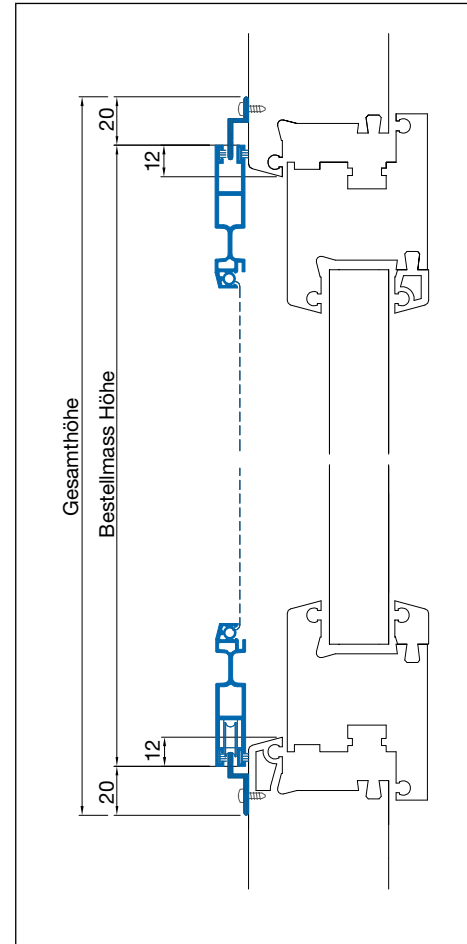

3D Ansicht

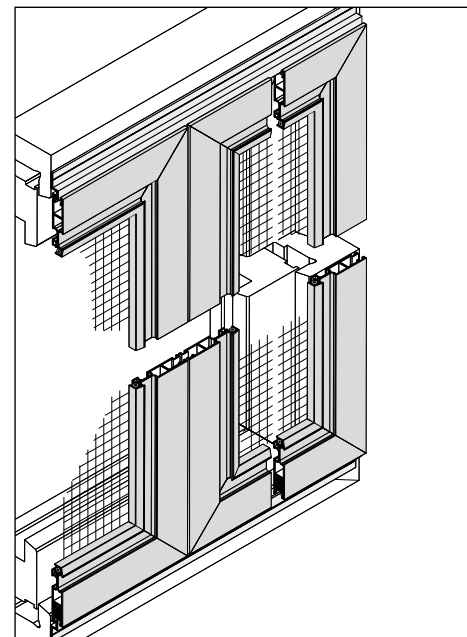

SA/6L

Ausführung

Zweiflügelig, unten Z-Schiene, oben Z-Schiene.

Preistabelle

Schiebeanlagen für Fenster und Türen: Preisgruppe 3

Einbautiefe: 15 mm

Einsatzbereich

Alle Türarten mit umlaufendem bündigem Blendrahmen, bei denen seitlich ausreichend Raum für das Verschieben der Tür vorhanden ist. Unterschiedliche Blendrahmenebenen können durch entsprechende Bürstlängen ausgeglichen werden (bei Bestellung angeben).

Bestellmasse

Breite = Flügelaussenmass Breite

Höhe = Flügelaussenmass Höhe

Länge der Laufschiene:

(Standard: 2 x Bestellmass Breite + 20 mm)

Öffnungsrichtung (bei Ansicht von aussen):



Teilung des Elements standardmässig in der Mitte.
Andere Teilung nach Angabe möglich.

Verwendete Profile

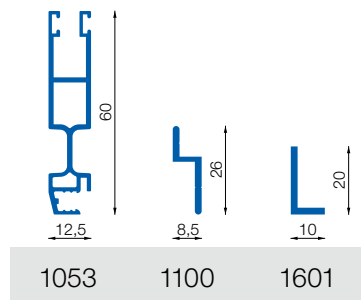

Horizontalschnitt

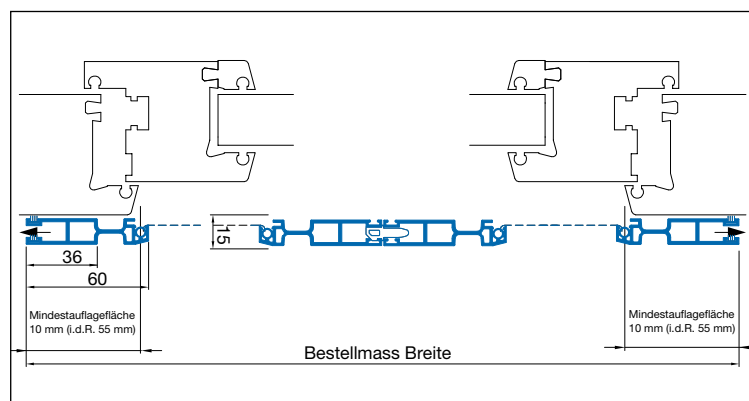

Vertikalschnitt

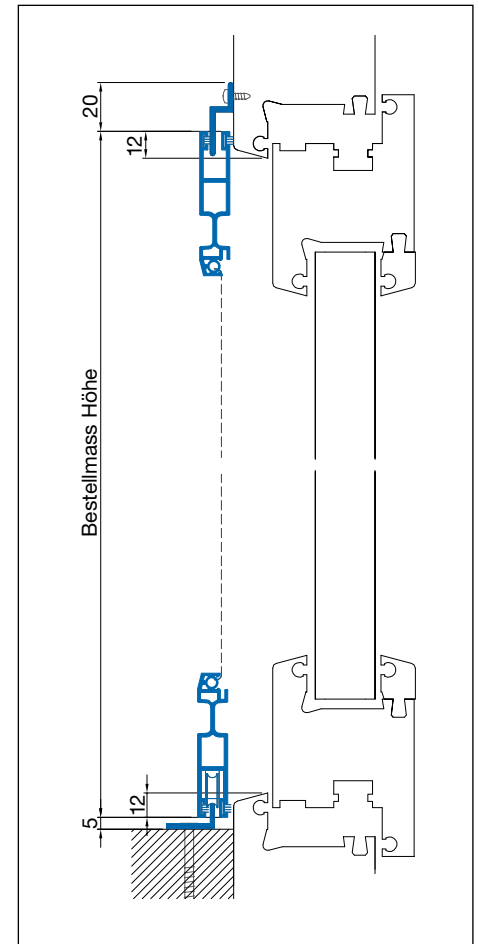

3D Ansicht

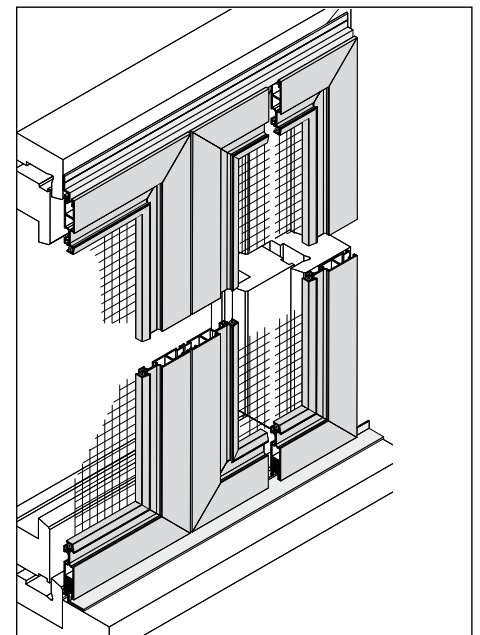

SA/7

Ausführung

Zweiflügelig, mit umlaufender Doppelaufschiene.

Preistabelle

Schiebeanlagen für Fenster und Türen:
Preisgruppe 4

Einbautiefe

29 mm

Einsatzbereich

Bei grossen Öffnungen. Montage in der Mauerlaibung oder als Frontmontage auf vorhandenem Blendrahmen.

Bestellmasse

Breite = Flügelaussenmass Breite

Höhe = Flügelaussenmass Höhe

Öffnungsrichtung (bei Ansicht von aussen):



Teilung des Elements standardmässig in der Mitte.
Andere Teilung nach Angabe möglich.

Rollenverschluss im Standard verbaut.

Verwendete Profile

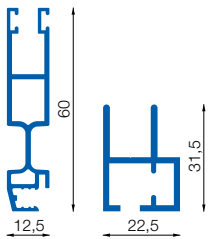

1053

1101

Horizontalschnitt

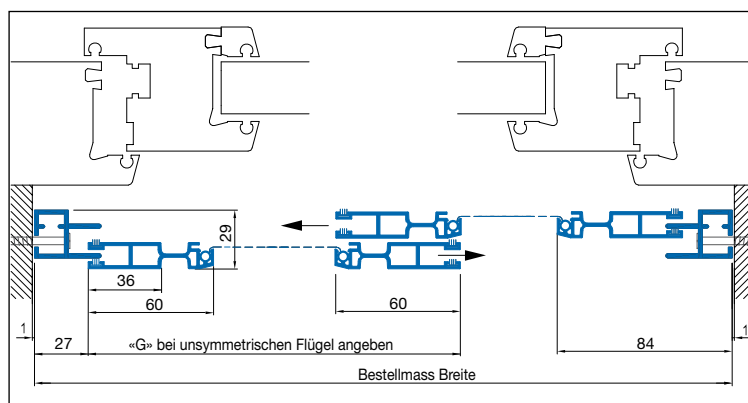

Vertikalschnitt

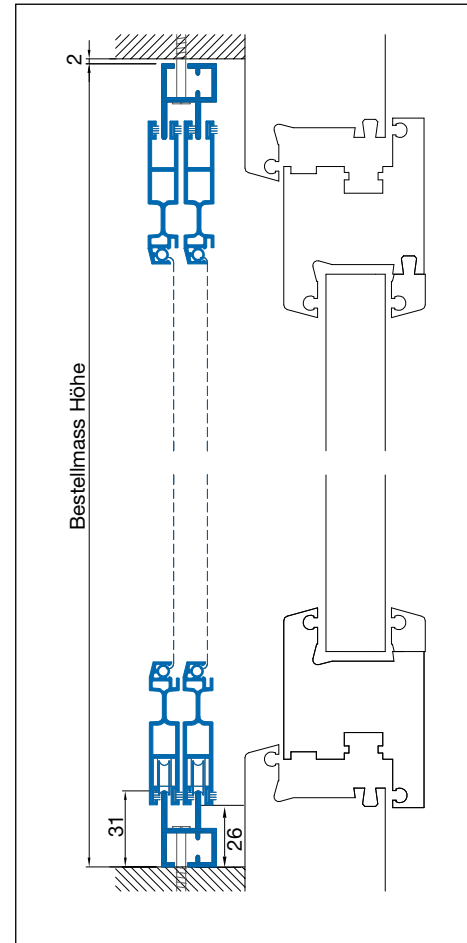

3D Ansicht

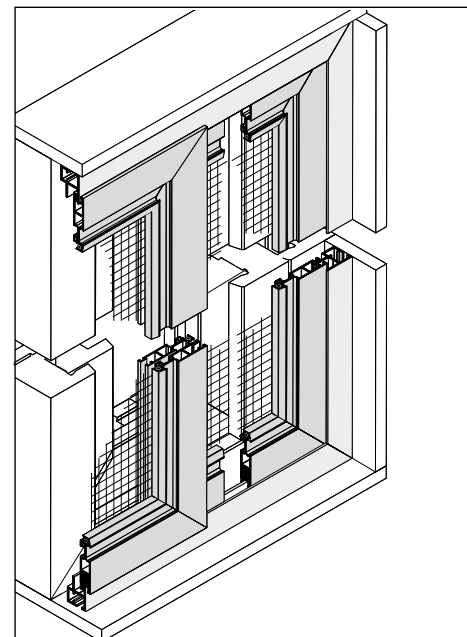

SA/7U

Ausführung

Zweiflügelig, Doppellaufschiene, unten U-Schiene.

Preistabelle

Schiebeanlagen für Fenster und Türen:
Preisgruppe 4

Einbautiefe: 29 mm

Einsatzbereich

Bei grossen Öffnungen. Montage in der Mauerlaibung oder als Frontmontage auf vorhandenem Blendrahmen.
Untere Laufschiene als flaches U-Profil (geringe Stolperkante).

Bestellmasse

Breite = Flügelassenmass Breite

Höhe = Flügelassenmass Höhe

Öffnungsrichtung (bei Ansicht von aussen):



Teilung des Elements standardmässig in der Mitte.
Andere Teilung nach Angabe möglich.

Rollenverschluss im Standard verbaut.

Verwendete Profile

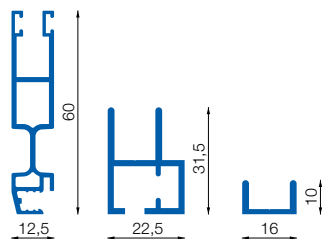

1053

1101

1105

Horizontalschnitt

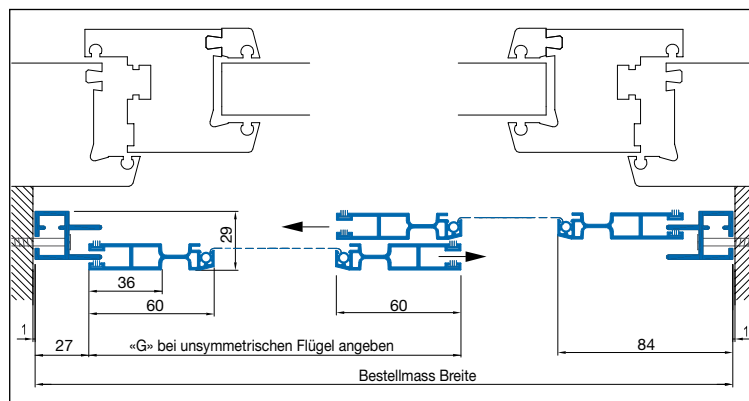

Vertikalschnitt

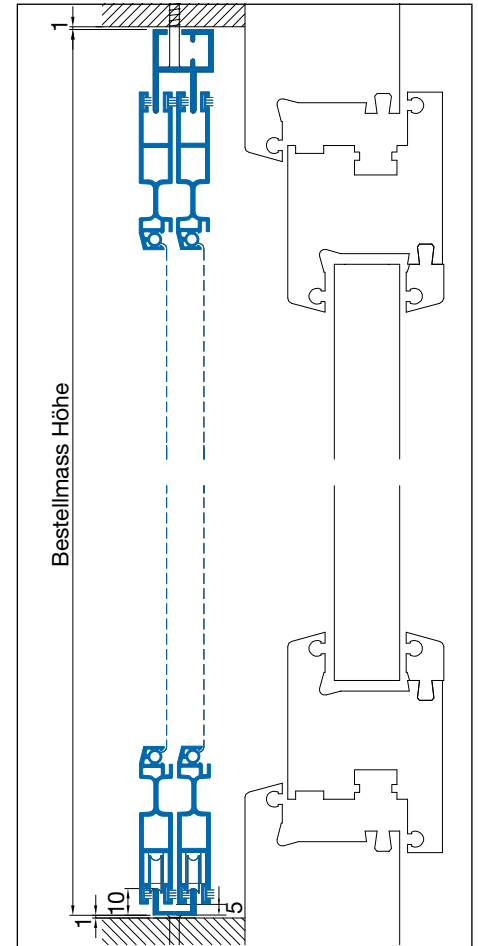

3D Ansicht

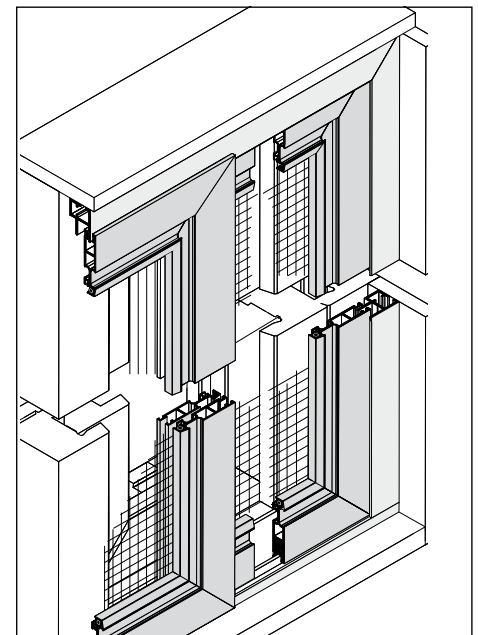

Plissee



Übersicht Plissee

Variante	Empfehlung	Einbautiefe	Seite
PL22/1	Montage in gerade Mauerlaibung oder in die Laibung der Hebe-Schiebetüre	22 mm	66
PL22/1S	Montage in gerade Mauerlaibung oder in die Laibung der Hebe-Schiebetüre mit schräger Schwelle	22 mm	67
PL22/2	Montage in gerade Mauerlaibung oder in die Laibung der Hebe-Schiebetüre	22 mm	68
PL22/2S	Montage in gerade Mauerlaibung oder in die Laibung der Hebe-Schiebetüre mit schräger Schwelle	22 mm	69

Hinweis:

Plissee-Kit siehe Preisliste.

Standardfarben

Weiss RAL 9016

Aluminium
eloxiert EV1

Anthrazit RAL 7016

PL22/1

Ausführung

Einflügelig

Preistabelle

Plissee für Türen

Einbautiefe

22 mm

Einsatzbereich

Montage in gerade Mauerlaibung oder in die Laibung der Hebe-Schiebetüre.

Bestellmasse

Breite = Lichtes Breitenmass – 2 mm (max. 1900 mm)

Höhe = Lichtes Höhenmass – 2 mm (max. 2350 mm)

Öffnungsrichtung (bei Ansicht von aussen):



Weitere Grössen auf Anfrage.

Verwendete Profile

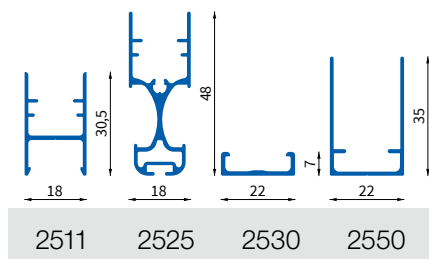

Horizontalschnitt

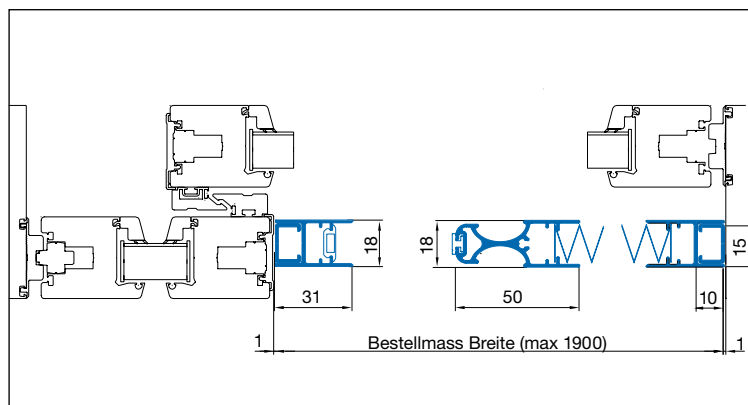

Vertikalschnitt

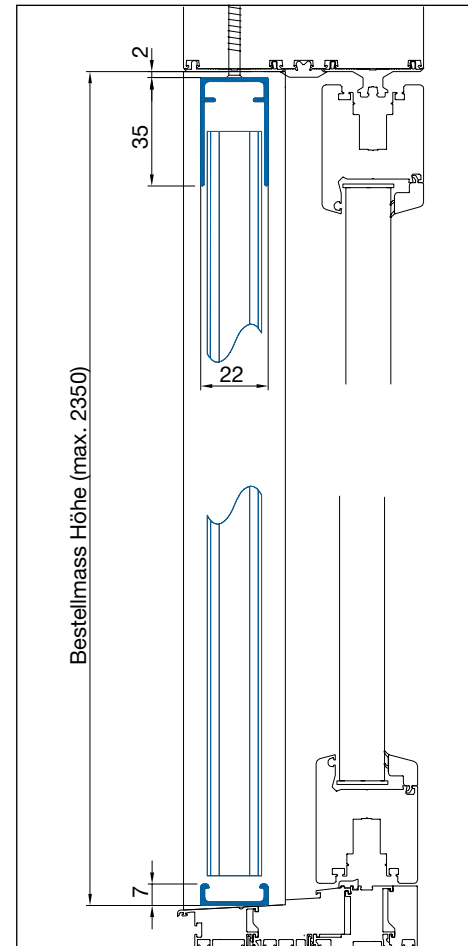

3D Ansicht

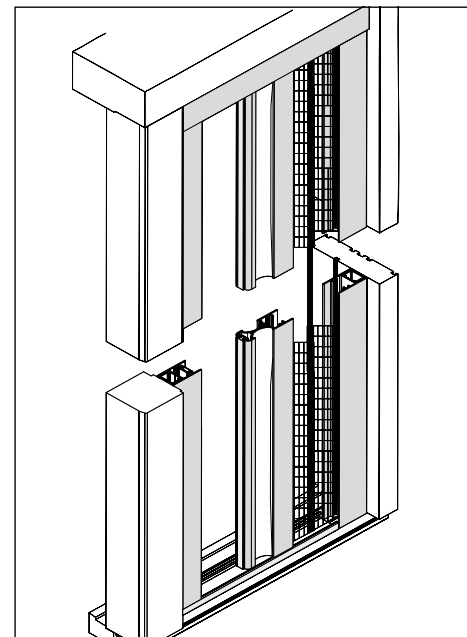

PL22/1S

Ausführung

Einflügelig, mit schräger Bodenführungsschiene.

Preistabelle

Plissee für Türen

Einbautiefe

22 mm

Einsatzbereich

Montage in gerade Mauerlaibung oder in die Laibung der Hebe-Schiebetüre mit schräger Schwelle.

Bestellmasse

Breite = Lichtes Breitenmass – 2 mm (max. 1900 mm)

Höhe = Lichtes Höhenmass – 2 mm (max. 2350 mm)

Öffnungsrichtung (bei Ansicht von aussen):

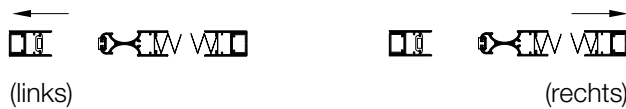

Weitere Grössen auf Anfrage.

Verwendete Profile

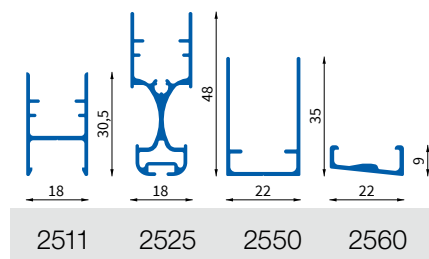

Horizontalschnitt

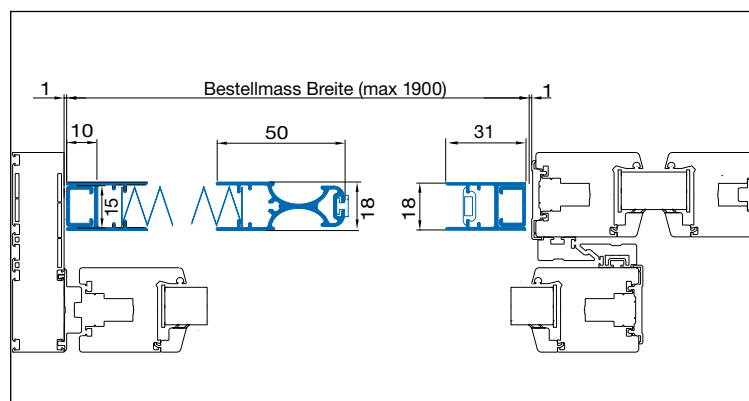

Vertikalschnitt

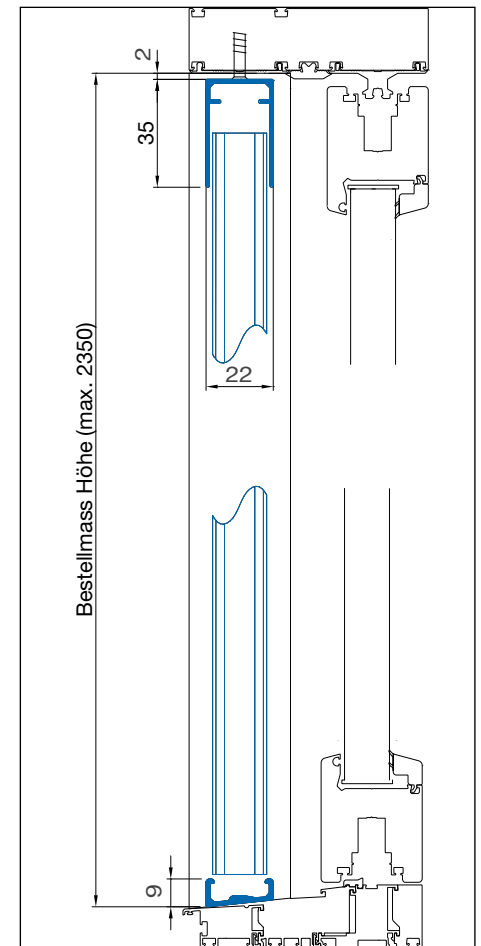

3D Ansicht

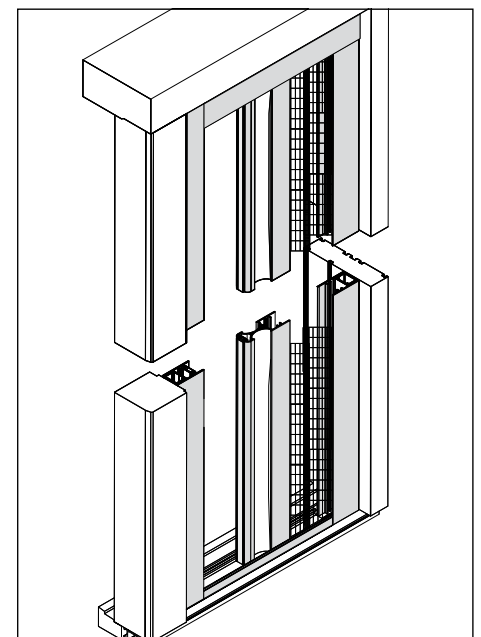

PL22/2

Ausführung

Zweiflügelig

Preistabelle

Plissee für Türen (auf Anfrage)

Einbautiefe

22 mm

Einsatzbereich

Montage in gerade Mauerlaibung oder in die Laibung der Hebe-Schiebetüre.

Bestellmasse

Breite = Lichtes Breitenmass – 2 mm

Höhe = Lichtes Höhenmass – 2 mm

Verwendete Profile

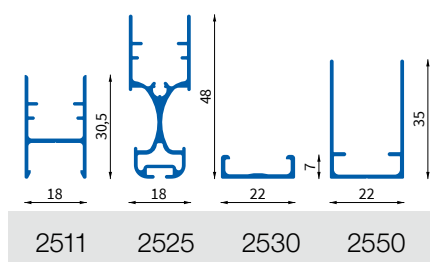

Horizontalschnitt

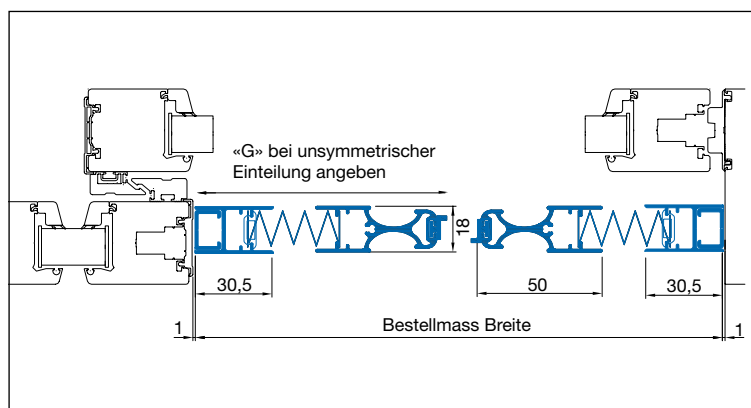

Vertikalschnitt

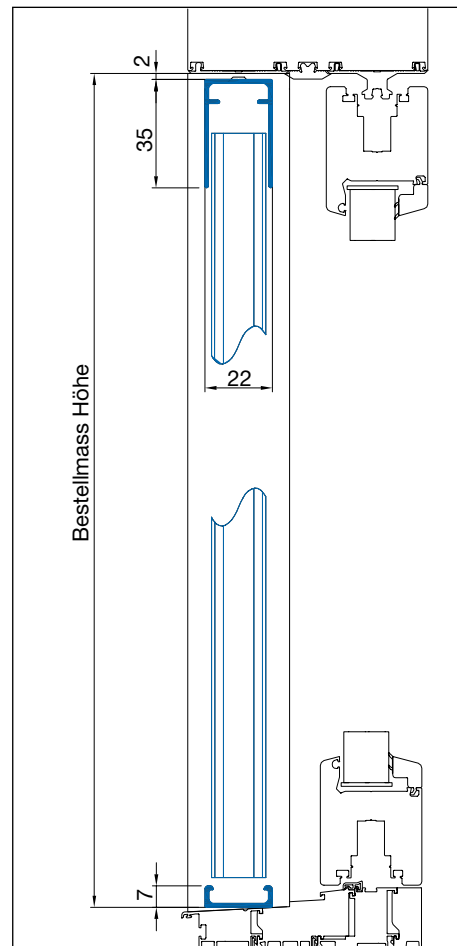

3D Ansicht

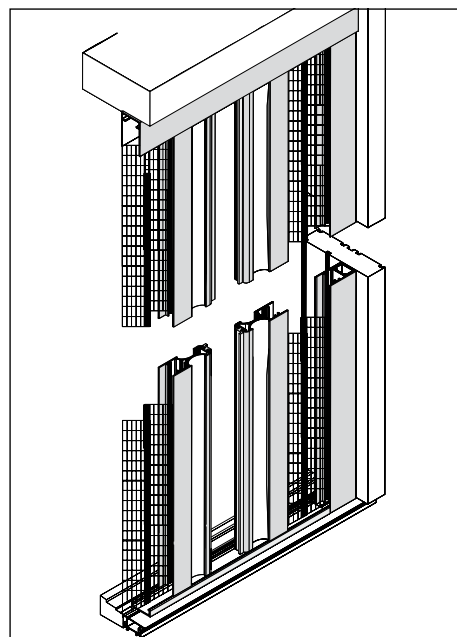

PL22/2S

Ausführung

Zweiflügelig, mit schräger Schwelle.

Preistabelle

Plissee für Türen (auf Anfrage)

Einbautiefe

22 mm

Einsatzbereich

Montage in gerade Mauerlaibung oder in die Laibung der Hebe-Schiebetüre mit schräger Schwelle.

Bestellmasse

Breite = Lichtes Breitenmass – 2 mm

Höhe = Lichtes Höhenmass – 2 mm

Verwendete Profile

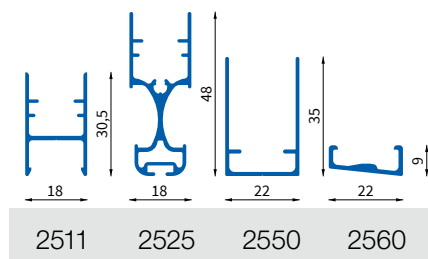

Horizontalschnitt

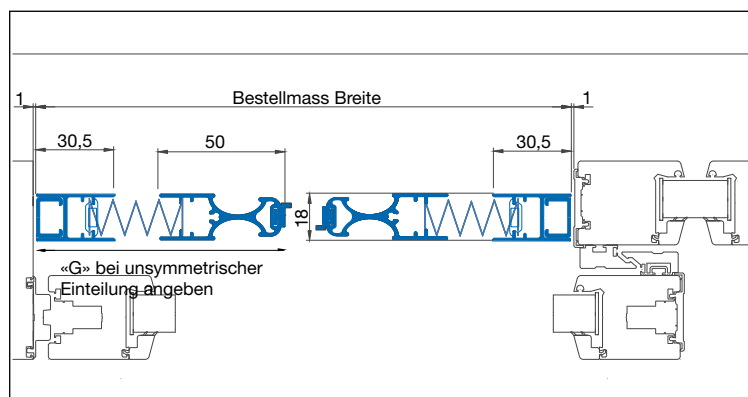

Vertikalschnitt

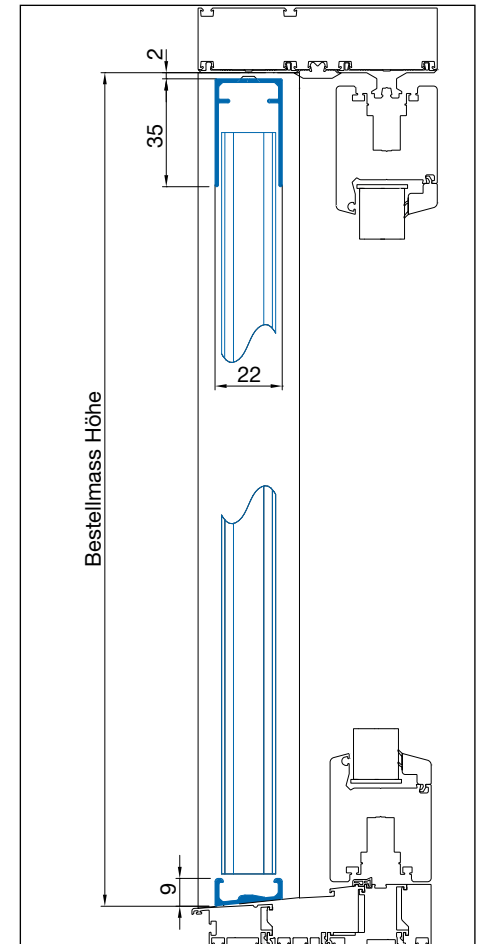

3D Ansicht

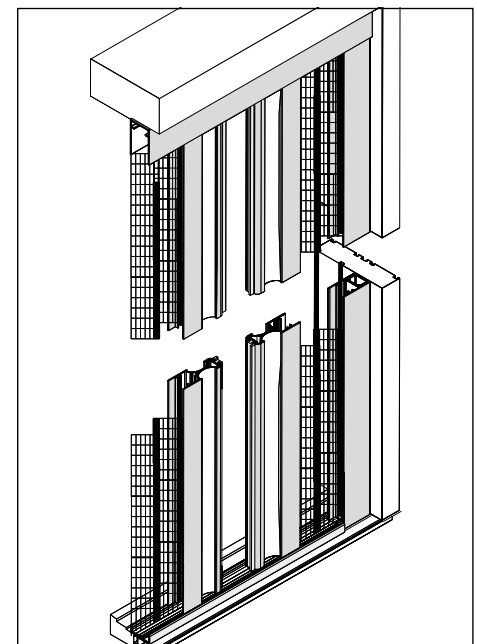

Solid Door



Produktmerkmale

Es ist ein Schwenkrahmensystem zum idealen Einsatz in Räumlichkeiten mit häufigen Durchgängen (Veranda, Terrasse) lieferbar als:

- auf Mass zusammengebaut
- als Bausatz

Das Querprofil wird in einer Standardhöhe von 90 cm angebracht.

Ansicht von aussen



Standardfarben

**Weiss glänzend
RAL 9016**

**Aluminium
eloxiert EV1**

**Aluminium
bronze eloxiert**

Offener Rahmen «L»

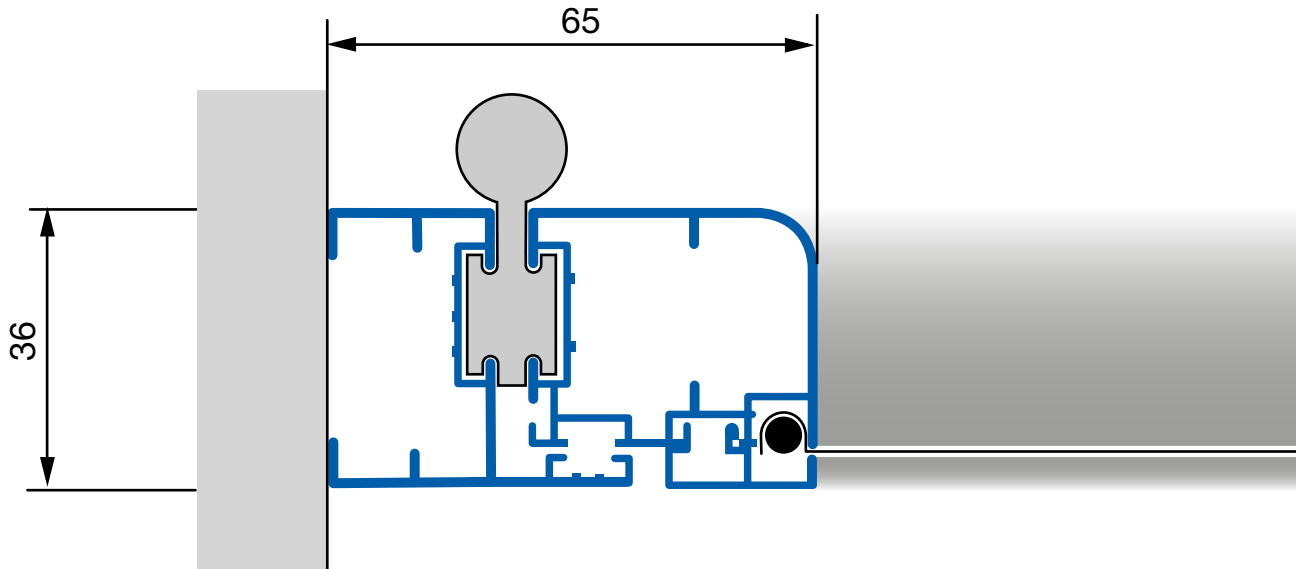

Empfohlene Masse

1-flügelig

Breite x Höhe: max. 1200 x 2400 mm

2-flügelig

Breite x Höhe: max. 1600 x 2400 mm

Öffnungsversionen

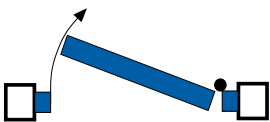

Version A

Ansicht: Aussenseite / Innenseite

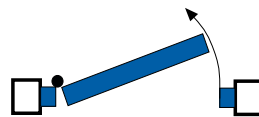

Version B

Ansicht: Aussenseite / Innenseite

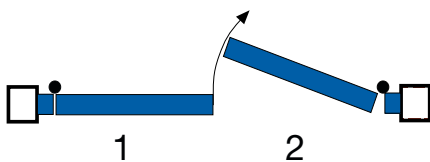

Version C

Ansicht: Aussenseite / Innenseite

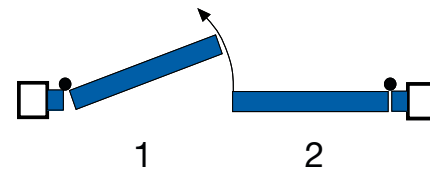

Version D

Ansicht: Aussenseite / Innenseite

Detail

Neues ergonomisches Sprossenprofil für eine schnellere und praktische Öffnung sowohl von innen als auch von aussen.

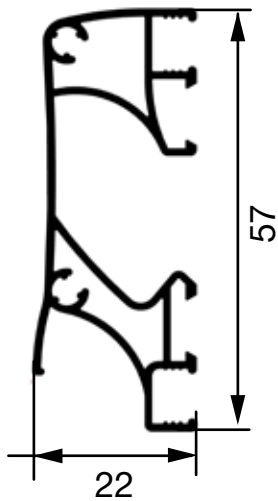

Querprofil

Auf Mass

zusammengebaut

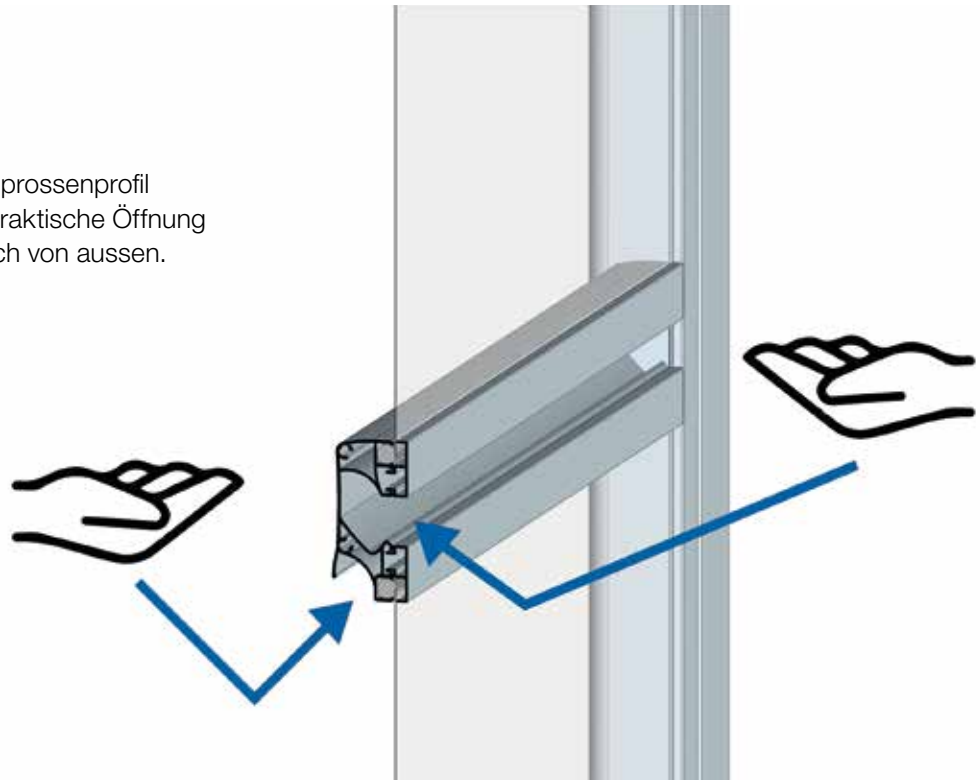
**Optional**

Feldscharnier

Fliegen-
vorhang



Produktmerkmale



Auf Anfrage.
Auf Mass einbaufertig vorkonfektioniert.

Standardfarben

Weiss RAL 9016

Aluminium
eloxiert EV1

Befestigung

A

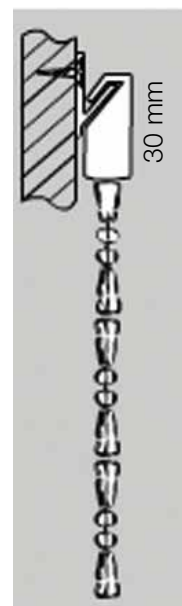

B

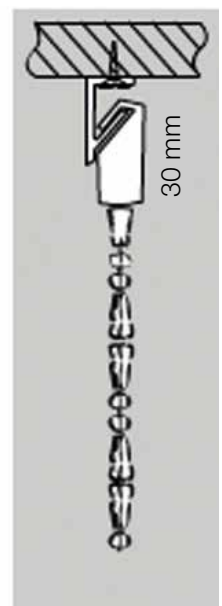

Licht-
schacht-
gitter



Übersicht Lichtschachtgitter

Variante	Empfehlung	Einbautiefe	Seite
LA/1	Lichtschacht mit 4-seitiger Auflage	7 mm	79
LA/2	Lichtschacht mit 3-seitiger Auflage und Wandanschlußbürste	7 mm	80
LA/2-1	Lichtschacht bei tieferliegendem Gitterrost, Bürste rundum	7 mm	81
LA/5	Lichtschacht mit überstehender Fensteröffnung ab 90 mm, 2-teilig	7 mm	82

Produktmerkmale

Beispiel SE/10

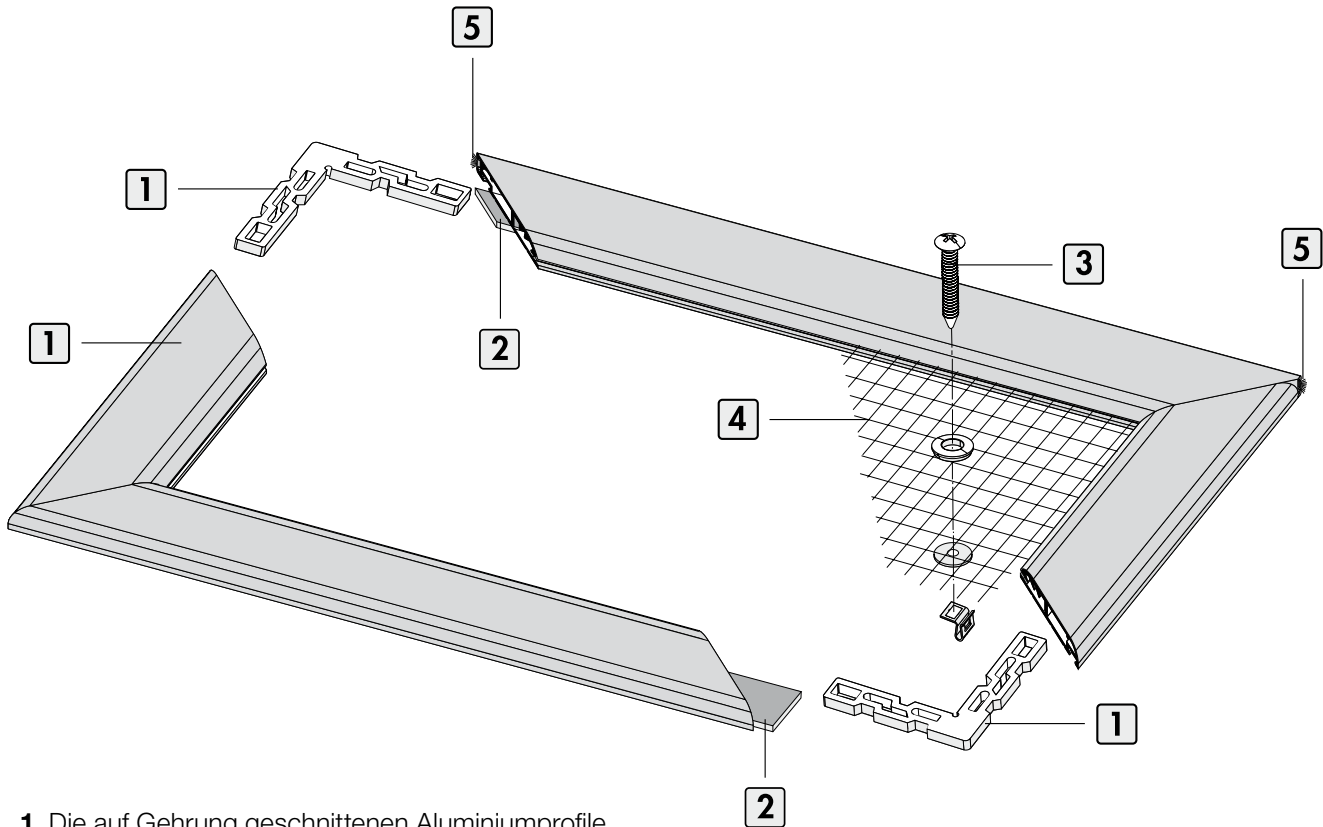

1. Die auf Gehrung geschnittenen Aluminiumprofile werden durch Aluminiumwinkel verbunden. Die Winkel werden in die Ecken eingeschoben und an der Profilunterseite verpresst.

2. Die Befestigung der Lichtschachtabdeckung erfolgt mit einem witterungsbeständigem Butylklebeband. Gleichzeitig dient es als Abdichtung zum Gitterrost.

3. Optional gibt es die Möglichkeit, die Lichtschachtabdeckung zusätzlich mit Schrauben am Gitterrost zu befestigen. Die Abdichtung zum Gitterrost erfolgt dabei mit einer eingelassenen Bürstendichtung.

4. Das Gewebe ist aus Edelstahl V2A. Die Maschenweite des Gewebes beträgt 1,5 x 1,5 mm. Die Drahtstärke beträgt 0,6 mm.

5. Die Abdichtung zur Wand erfolgt durch eine in das Profil eingelassene, horizontal ausgerichtete Bürste bis zu einer Länge von 20 mm.

Standardfarben

**Aluminium
eloxiert EV1**

LA/1

Ausführung

Profil abgerundet

Preistabelle

Lichtschachtabdeckung

Einbautiefe

7 mm

Einsatzbereich

Lichtschächte mit ebenerdigem Gitterrost.

Bestellmasse

Breite = Rahmenausmass Breite

Tiefe = Rahmenausmass Tiefe

Montage und Besonderheiten

- Schraubbefestigung
- Bürstendichtung nach unten oder seitlich gesondert angeben.

Vertikalschnitt: Breite (Vorderansicht)

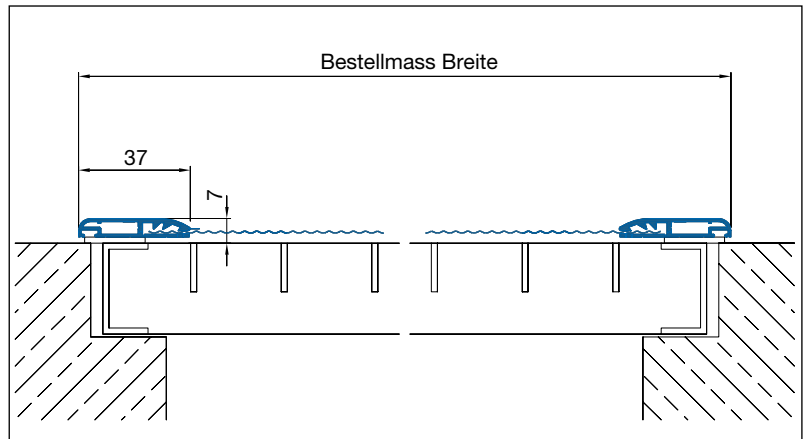

Vertikalschnitt: Tiefe (Seitenansicht)

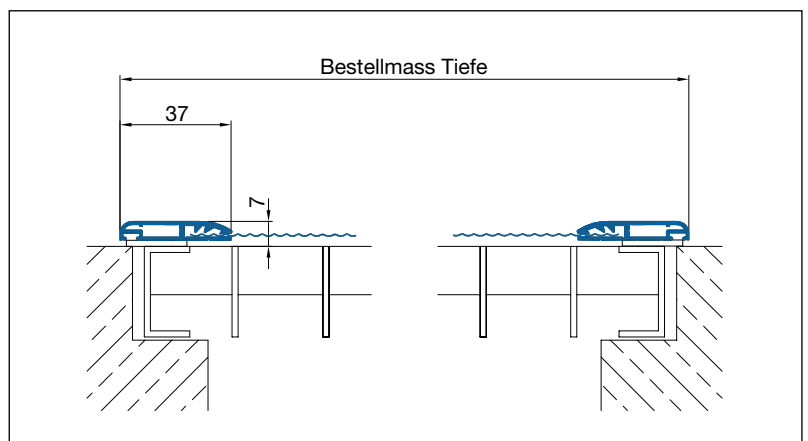

Verwendete Profile



1707

3D Ansicht

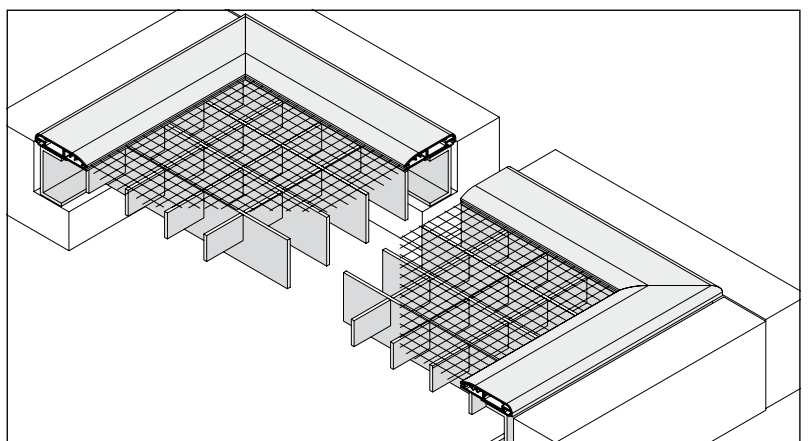

LA/2

Ausführung

Profil abgerundet,
mit Wandabschlussbürste.

Preistabelle

Lichtschachtabdeckung

Einbautiefe

7 mm

Einsatzbereich

Lichtschächte mit ebenerdigem
Gitterrost und Wandanschluss.

Bestellmasse

Breite = Rahmenaussenmass Breite

Tiefe = Rahmenaussenmass Tiefe

Montage und Besonderheiten

- Schraubbefestigung
- Bürstendichtung nach unten oder
seitlich gesondert angeben.

Vertikalschnitt: Breite (Vorderansicht)

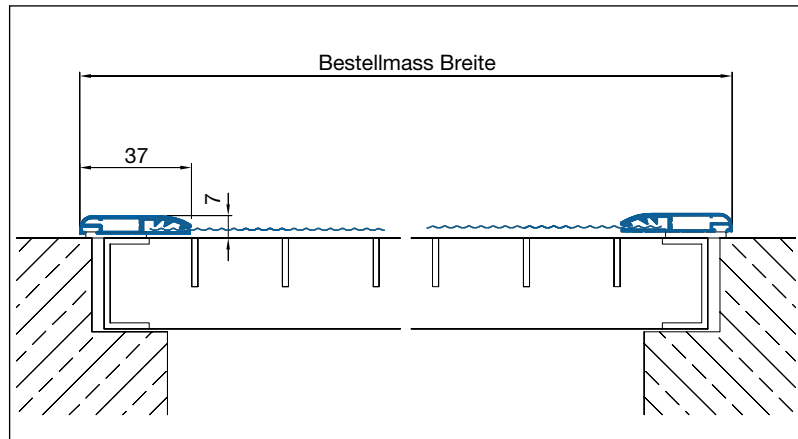

Vertikalschnitt: Tiefe (Seitenansicht)

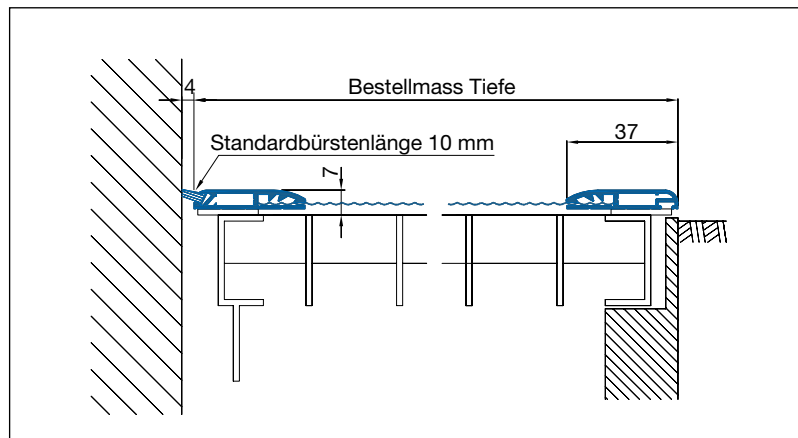

Verwendete Profile

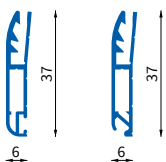

1707

1708

3D Ansicht

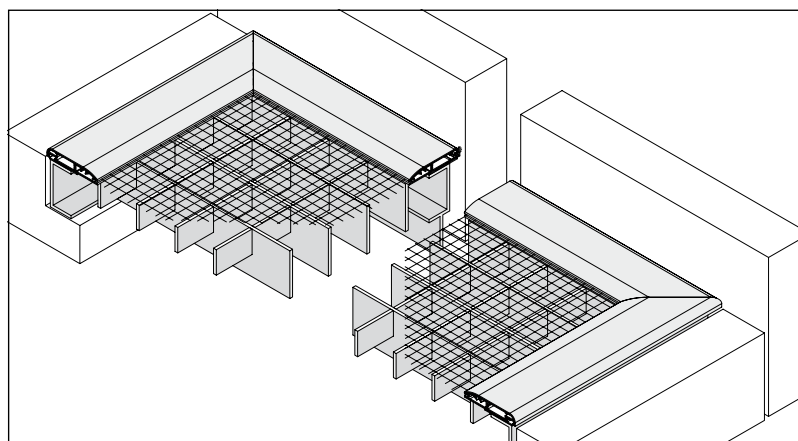

LA/2-1

Ausführung

Profil abgerundet, mit umlaufender Bürste.

Preistabelle

Lichtschachtabdeckung

Einbautiefe

7 mm

Einsatzbereich

Lichtschächte mit tieferliegendem Gitterrost.

Bestellmasse

Breite = Lichtes Breitenmass – 8 mm

Tiefe = Lichtes Tiefenmass – 8 mm

Montage und Besonderheiten

- Schraubbefestigung

Vertikalschnitt: Breite (Vorderansicht)

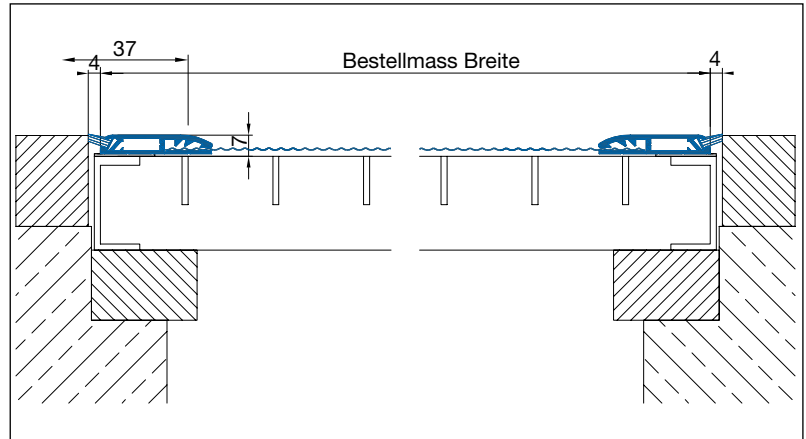

Vertikalschnitt: Tiefe (Seitenansicht)

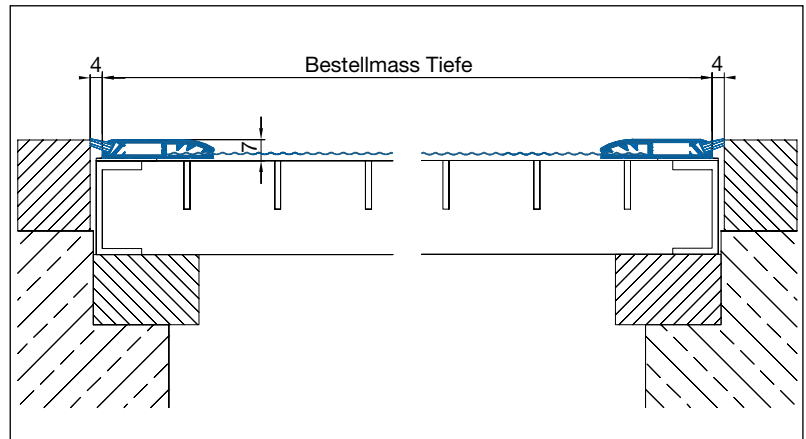

Verwendete Profile



1708

3D Ansicht

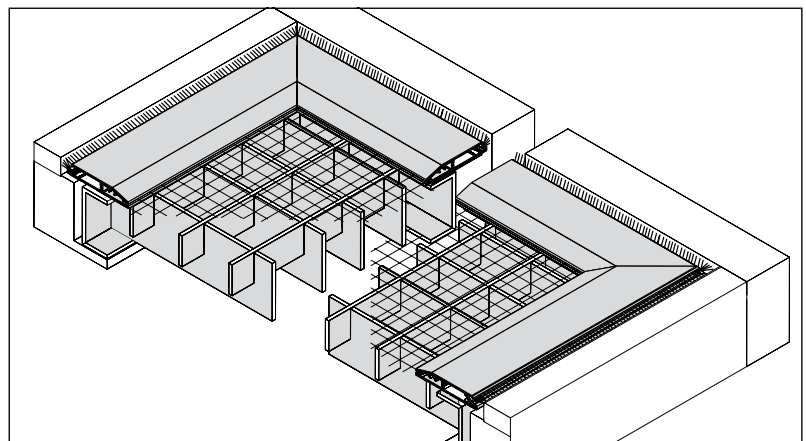

LA/5

Ausführung

Profil abgerundet, mit Zusatzrahmen.

Preistabelle

Lichtschachtabdeckung

Einbautiefe

7 mm

Einsatzbereich

Lichtschächte mit überstehender Fensteröffnung ab 90 mm Höhe.

Bestellmasse

Breite = Rahmenaussenmass Breite

Tiefe = Rahmenaussenmass Tiefe

Höhe = Rahmenaussenmass

Aufkantung

(Aufkantung erfolgt standardmässig an der mit Breite bezeichneten Seite)

Montage und Besonderheiten

- Schraubbefestigung
- Zusatzrahmen standardmässig der mit Breite bezeichneten Seite.
- Die Lieferung des Zusatzrahmens erfolgt lose.

Vertikalschnitt: Breite (Vorderansicht)

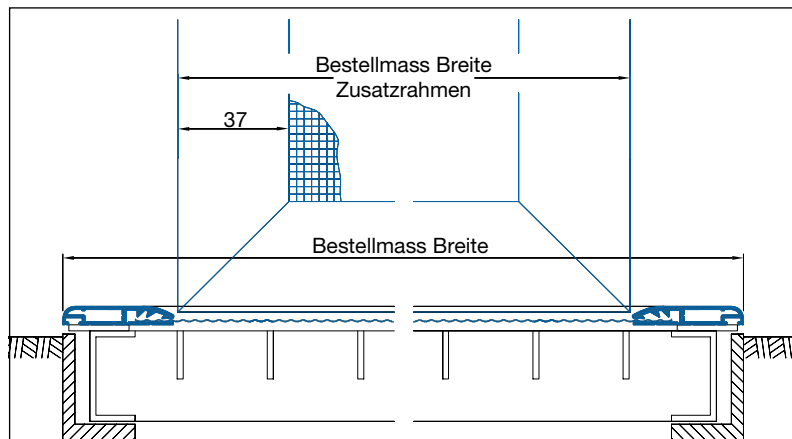

Vertikalschnitt: Tiefe (Seitenansicht)

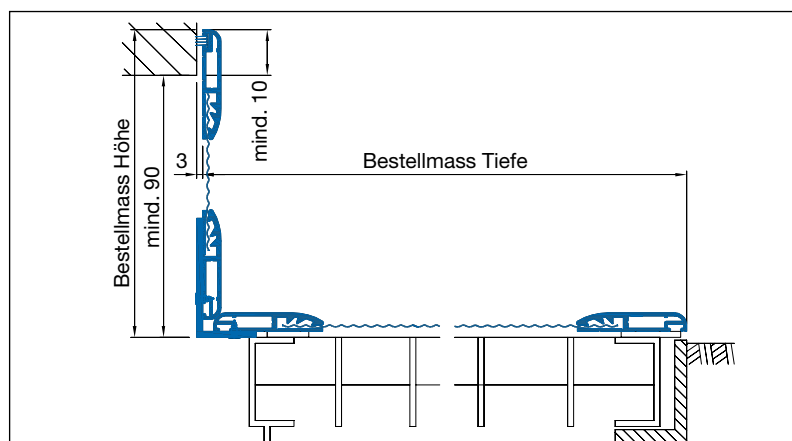

3D Ansicht

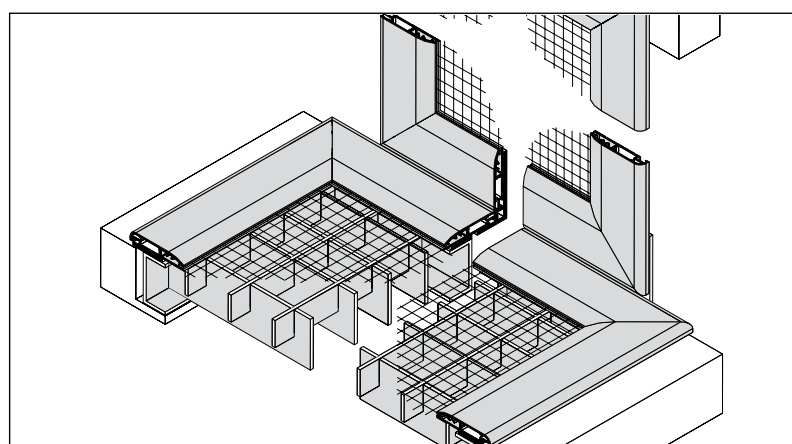

Verwendete Profile

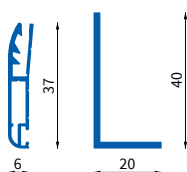

1707

1605

Profile und Zubehör



Rollo FN45

Ersatznetz FN45 auf Alurohr 170 cm
Nr. 110.320

Ersatznetz FN45 auf Alurohr 250 cm
Nr. 110.330

Bürstendichtung schwarz FN45 13mm
Nr. 110.020

Federbremse FN45
Nr. 110.500

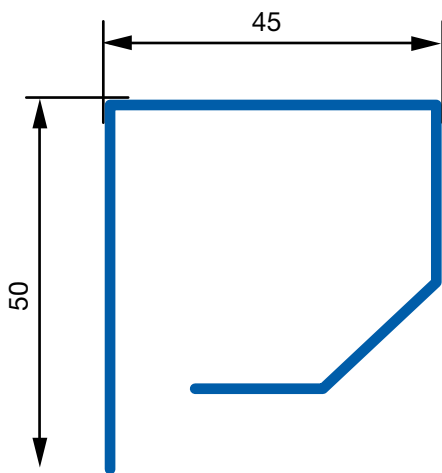

Rollo-Kasten

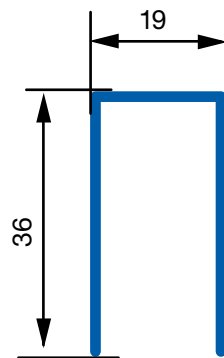

Seitenführung

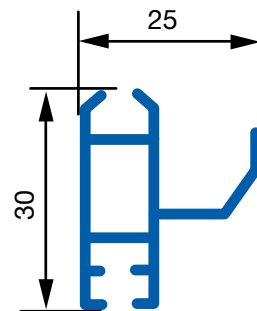

Griffleiste

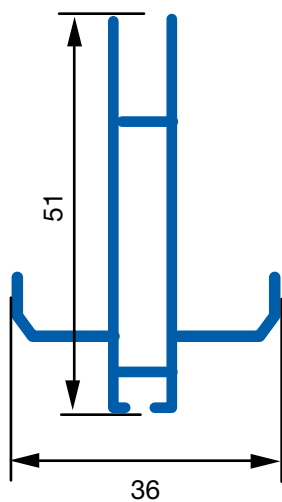

Griffleiste zu Schiebe-Rollo

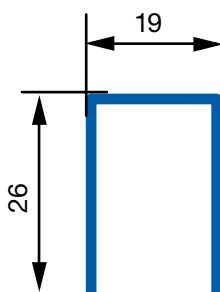

Seitliches Anschlagprofil

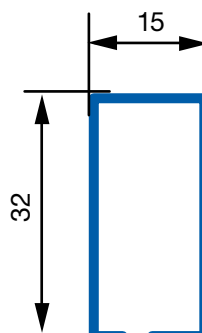

Obere und untere Führungsschiene

Einhängerahmen Omega und Klemmgitter

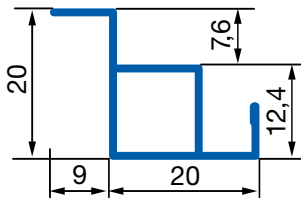

Randprofil Omega 20 mm
L = 6.00 m

Nr. 10.600 weiss
Nr. 10.601 alu roh
Nr. 10.602 alu elox
Nr. 10.603 RAL 7016

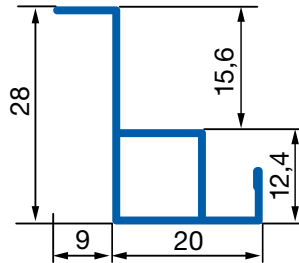

Randprofil Omega 28 mm
L = 6.00 m

Nr. 10.605 weiss
Nr. 10.606 alu roh
Nr. 10.607 alu elox
Nr. 10.608 RAL 7016

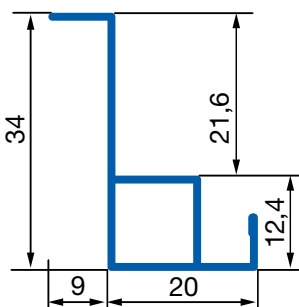

Randprofil Omega 34 mm
L = 6.00 m

Nr. 10.610 weiss

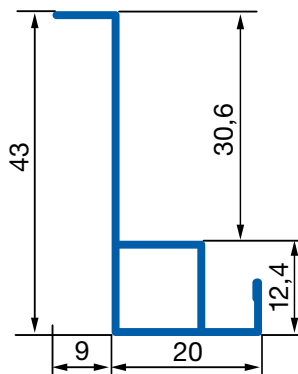

Randprofil Omega 43 mm
L = 6.00 m, weiss

Nr. 10.615 weiss

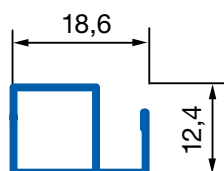

Zweitöffnender Flügel

Nr. 10.012 weiss
Nr. 10.017 alu elox

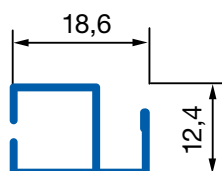

Klemmgitter

Nr. 10.010 weiss
Nr. 10.015 alu elox

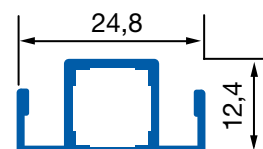

Mittelsprosse

Nr. 10.020 weiss
Nr. 10.025 alu elox
Nr. 10.026 RAL 7016

Profile für Spann- und Drehrahmen

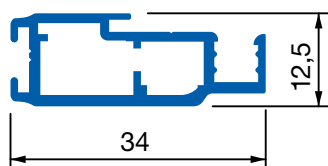

Nr. 1214

Pendeltürprofil mit
Bürstenaufnahme

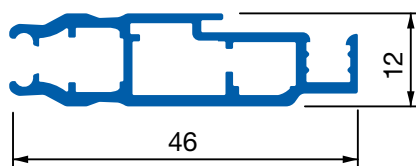

Nr. 1217

Pendeltürprofil mit
Beschlagaufnahme

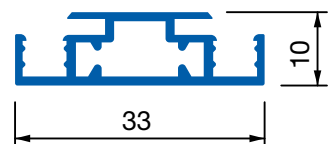

Nr. 1228

Sprossenprofil für Pendeltüren,
gewebeteilend

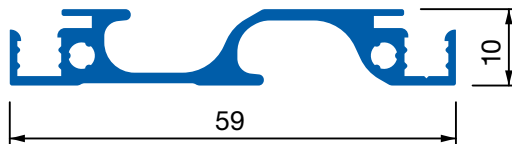

Nr. 1229

Griffsprossenprofil für Pendeltüren,
gewebeteilend

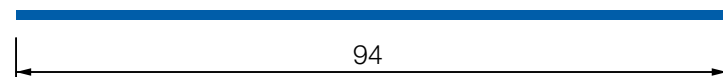

Nr. 1502

Trittschutzblech

Montagerahmen für Drehrahmen

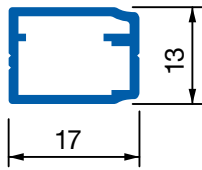
**Nr. 1034**

Einbaurahmenprofil
für Pendeltür

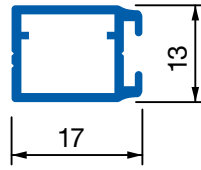
**Nr. 1035**

Einbaurahmenprofil mit
Bürstenführung für Pendeltür

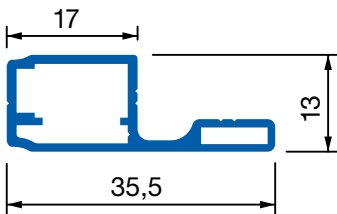
**Nr. 1037**

Einbaurahmenprofil mit Falz
für Pendeltür

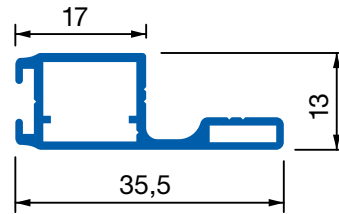
**Nr. 1038**

Einbaurahmenprofil mit Falz und
Bürstenführung für Pendeltür

Profile für Schiebeanlagen

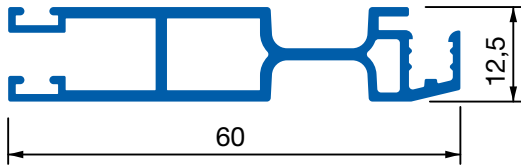

Nr. 1053

Schieberahmenprofil
mit Griffmulde

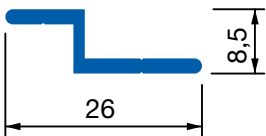

Nr. 1100

Z-Führungsschiene für
Schiebeanlagen

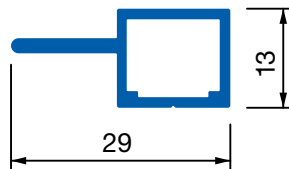

Nr. 1103

Führungsschiene für 1-schienige
Schiebeanlagen

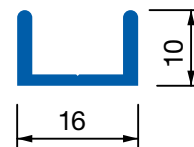

Nr. 1105

U-Führungsschiene
für Schiebeanlagen

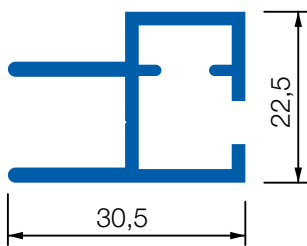

Nr. 1101

Führungsschiene für
2-schienige Schiebeanlagen

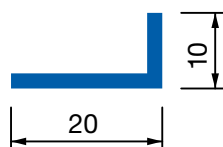

Nr. 1601

L-Winkelprofil 20 x 10 x 2 mm

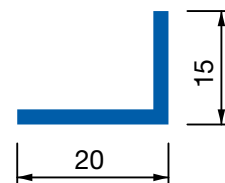

Nr. 1602

L-Winkelprofil 20 x 15 x 2 mm

Profile für Lichtschachtdeckungen

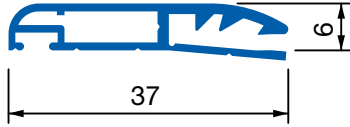
**Nr. 1707**

Lichtschachtprofil, abgerundet

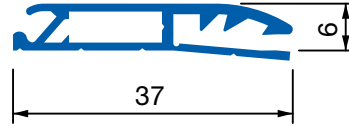
**Nr. 1708**

Lichtschachtprofil, abgerundet
mit Randbürstenaufnahme

Montagehilfen

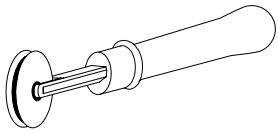

Keder Einroller
Nr. 80010.0



Optischer Durchlaufschutz
Vogelkontur
Nr. 8505.1 – 8505.7

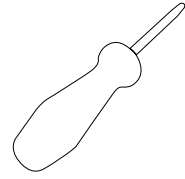

Spezialschlüssel für
Pendeltürscharnier PT/5 – PT/9
Nr. 8153.0

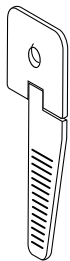

PVC Klappgriff für Spannrahmen
Alu Klappgriff für Spannrahmen

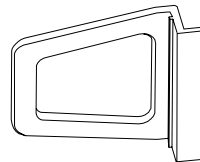

PVC Griff zum Einrollen
für Profil 1007, 1008
Nr. 3313.5

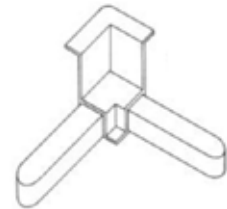

Eckverbinder
Nr. 10635 28 mm, weiss
Nr. 10640 34 mm, weiss
Nr. 10645 43 mm, weiss

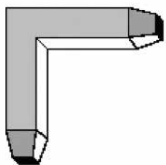

Eckverbinder mit Nut
Nr. 10040

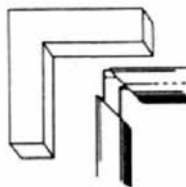

Eckverbinder PVC
Nr. 10041

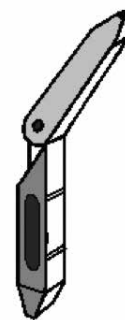

Eckverbinder vario
Nr. 10050



Mittelsprossenverbinder
Nr. 10060

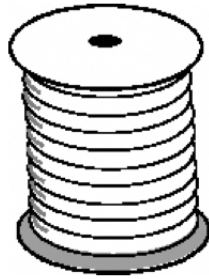

Einrollkeder grau
Nr. 10070



PVC Einroller
Nr. 10080

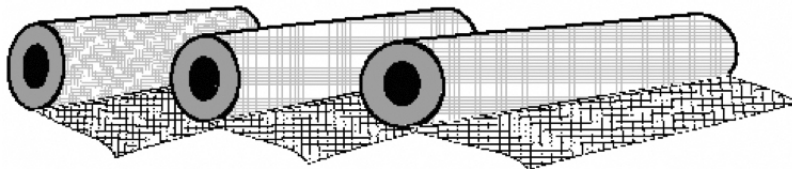

Fiberglas-Insektenschutzgewebe
Nr. 10090 100 cm breit x 30 m grau
Nr. 10100 120 cm breit x 30 m grau
Nr. 10110 140 cm breit x 30 m grau
Nr. 10120 Fiberglas eye-net schwarz
Nr. 10125 Pollenschutznetz schwarz
Nr. 101 Petscreen grau



Klemmfeder Omega 20
Nr. 10085
 Klemmfeder Omega 28
Nr. 10086

AGB



Allgemeine Geschäftsbedingungen (AGB)

der Kurz Technik GmbH

I Geltungsbereich

1. Diese AGB regeln die Beziehungen zwischen der «Kurz Technik GmbH» und ihren Kunden. Die vorliegenden AGB bilden integrierenden Bestandteil des zwischen dem Kunden und der «Kurz Technik GmbH» abgeschlossenen Vertrags. Es gilt jeweils die aktuell gültige Fassung der AGB der «Kurz Technik GmbH».
2. Regelungen, die diese AGB abändern oder aufheben, müssen in schriftlicher Form festgehalten werden.
3. Entgegenstehende oder von diesen AGB abweichende AGB des Kunden gelten auch dann nicht, wenn ihnen im Einzelfall nicht ausdrücklich widersprochen wurde.
4. Vorbehalten bleiben anderslautende Vereinbarungen im konkreten Einzelvertrag.

II Lieferbedingungen

1. Vertragsabschluss

- 1.1 Der Vertrag zwischen dem Besteller und der «Kurz Technik GmbH» kommt mit dem Empfang der schriftlichen Auftragsbestätigung der «Kurz Technik GmbH» zustande. Erfolgt eine unverzügliche Lieferung, so gilt die Rechnung gleichzeitig als Auftragsbestätigung.
- 1.2 Die Lieferungen und Leistungen der «Kurz Technik GmbH» sind in der Auftragsbestätigung einschliesslich eventueller Beilagen zu dieser abschliessend aufgeführt.
- 1.3 Angaben in Prospekten, Katalogen und technischen Unterlagen sind ohne ausdrückliche Vereinbarung nicht verbindlich.
- 1.4 Die «Kurz Technik GmbH» behält ohne anderslautende Vereinbarung alle Rechte, insbesondere das Eigentum, an Plänen und technischen Unterlagen sowie an Patenten und Marken, welche sie dem Besteller ausgehändigt hat.

2. Preise

- 2.1 Die massgebenden Preise ergeben sich aus der Auftragsbestätigung der «Kurz Technik GmbH».
- 2.2 Alle Preisangaben verstehen sich – mangels anderweitiger schriftlicher Vereinbarung – als Nettopreis ab Werk in Schweizer Franken exklusive allfällig geschuldete Mehrwertsteuer.
- 2.3 Sämtliche Nebenkosten gehen ohne andere ausdrückliche Vereinbarung zulasten des Bestellers. Hierzu gehören insbesondere die Versand- und Verpackungskosten, Kosten für Fracht, Versicherung, Ausfuhr-, Durchfuhr-, Einfuhr- und andere Bewilligungen, Beurkundungen, alle Arten von Steuern, Abgaben, Gebühren, Zöllen und dergleichen, die im Zusammenhang mit dem Vertrag erhoben werden. Die Verpackung wird zu Selbstkosten verrechnet.
- 2.4 Bei Warenlieferungen im Inland ab einem Bestellwert von CHF 2000.– netto werden die Nebenkosten für Verpackung, Versand und Transport durch die «Kurz Technik GmbH» übernommen.
- 2.5 Bis zu einem Bestellwert von CHF 80.– netto wird ein Kleinmengenzuschlag von CHF 20.– verrechnet.

3. Zahlungsbedingungen

- 3.1 Vorbehältlich anderer schriftlicher Vereinbarungen sind Zahlungen ohne jeglichen Abzug und zuzüglich Mehrwertsteuer (jeweils gültiger Steuersatz) innerhalb von 30 Tagen ab dem Rechnungsdatum zu leisten.
- 3.2 Die Rechnungen, die vom Kunden nicht innerhalb von 10 Tagen nach Versand beanstandet werden, gelten als anerkannt und genehmigt.
- 3.3 Hält der Besteller den Zahlungstermin nicht ein, so hat er ohne Mahnung vom Zeitpunkt der Fälligkeit an einen Zins zu 5% zu entrichten. Die Geltendmachung weiteren Schadens durch die «Kurz Technik GmbH» bleibt vorbehalten.
- 3.4 Bei Zahlungsverzug stellt «Kurz Technik GmbH» dem Kunden folgende Aufwandsentschädigungen in Rechnung: CHF 5.– für die 1. Mahnung, CHF 15.– für die 2. Mahnung, CHF 30.– für die 3. Mahnung.

4. Recht zum Beizug von Dritten

Die «Kurz Technik GmbH» ist berechtigt, Dritte zur Erbringung der vertraglich vereinbarten Leistungen beizuziehen und für diese Drittleistungen direkt abzurechnen.

5. Eigentumsvorbehalt

Die «Kurz Technik GmbH» bleibt Eigentümerin ihrer gesamten Lieferungen, bis sie die Zahlungen gemäss Vertrag vollständig erhalten hat.

6. Lieferfristen

6.1 Die massgebende Lieferfrist ergibt sich aus der schriftlichen Auftragsbestätigung der «Kurz Technik GmbH».

6.2 Die Lieferfrist verlängert sich angemessen, wenn Hindernisse auftreten, welche die «Kurz Technik GmbH» trotz Anwendung der gebotenen Sorgfalt nicht abwenden kann, so z. B. in Fällen von höherer Gewalt, bei verspäteter oder fehlerhafter Zulieferung der nötigen Rohmaterialien, Halb- oder Fertigfabrikaten, Unfällen, Streiks, Betriebsstörungen oder behördlichen Massnahmen.

6.3 Die «Kurz Technik GmbH» ist berechtigt, die Leistung zurückzuhalten, wenn der Besteller mit der Erfüllung der vertraglichen Pflichten im Verzug ist, z. B. im Falle einer vereinbarten Vorauszahlungspflicht oder einer Nichteinhaltung eines Zahlungstermins.

6.4 Ohne andere ausdrückliche Vereinbarung hat der Besteller gegenüber der «Kurz Technik GmbH» wegen verspäteter Lieferungen oder Leistungen keine Rechte und Ansprüche, ausser bei rechtswidriger Absicht oder grober Fahrlässigkeit aufseiten der «Kurz Technik GmbH».

7. Übergang von Nutzen und Gefahr

7.1 Nutzen und Gefahr gehen mit Abgang der Lieferungen ab Werk auf den Besteller über.

7.2 Der Transport erfolgt grundsätzlich auf Gefahr des Bestellers. Beanstandungen und allfällige Schäden im Zusammenhang mit dem Versand oder Transport sind vom Besteller bei Erhalt der Lieferungen oder der Frachtdokumente unverzüglich, spätestens aber innert 5 Tagen, an den letzten Frachtführer und an die «Kurz Technik GmbH» zu richten.

8. Prüfung und Abnahme der Lieferungen

8.1 Der Besteller hat die Lieferungen innert 5 Tagen nach Erhalt zu prüfen und der «Kurz Technik

GmbH» eventuelle Mängel unverzüglich schriftlich mitzuteilen. Unterlässt er dies, gelten die Lieferungen und Leistungen als genehmigt.

8.2 Die «Kurz Technik GmbH» hat die ihr fristgerecht mitgeteilten Mängel so rasch als möglich zu beheben, und der Besteller hat ihr hierzu Gelegenheit zu geben.

9. Rückgabe von Waren

9.1 Bestellte und korrekt gelieferte Waren werden nur nach ausdrücklicher vorheriger Vereinbarung und mit einem Preisabschlag von 20% zurückgenommen, sofern die Ware ungebraucht und neuwertig ist. Gebrauchte Waren werden nicht zurückgenommen.

9.2 Extraanfertigungen nach Spezifikation des Bestellers sind von der Rücknahme oder einem Umtausch ausgeschlossen, sofern diese nicht mit Mängeln behaftet sind.

9.3 Die Kosten von Rücksendungen erfolgen immer zulasten des Bestellers.

10. Gewährleistung, Haftung für Mängel

10.1 Wegen Mängeln irgendwelcher Art an Lieferungen und Leistungen hat der Besteller keine anderen Rechte und Ansprüche als die nachfolgend in Ziff. 10 ausdrücklich genannten. Vorbehalten bleiben anderslautende, im Einzelvertragausdrücklich vereinbarte Haftungs- und Gewährleistungsbestimmungen.

10.2 Die Gewährleistungsfrist beträgt 24 Monate. Die Frist beginnt mit dem Abgang der Lieferungen ab Werk.

10.3 Für ersetzte oder reparierte Teile beginnt die Gewährleistungsfrist neu zu laufen und dauert 24 Monate ab Ersatz oder Abschluss der Reparatur.

10.4 Die «Kurz Technik GmbH» verpflichtet sich, auf schriftliche Aufforderung des Bestellers hin, alle Teile der Lieferungen der «Kurz Technik GmbH», die nachweisbar infolge schlechten Materials, fehlerhafter Herstellung oder mangelhafter Ausführung bis zum Ablauf der Gewährleistungspflicht schadhaft oder unbrauchbar werden, so rasch als möglich nach ihrer eigenen Wahl auszubessern oder zu ersetzen. Ersetzte Ware fällt in das Eigentum der «Kurz Technik GmbH» zurück. Vorbehalten bleibt der Haftungsausschluss für Schäden resp. Mängel an Materialien, sofern die Materialien nicht von der «Kurz Technik GmbH» selbst hergestellt wurden (vgl. Ziff. 11.1 hienach).

- 10.5 Die Gewährleistung erlischt vorzeitig, wenn der Besteller oder Dritte unsachgemäss Änderungen oder Reparaturen vornehmen oder wenn der Besteller, falls ein Mangel eingetreten ist, nicht umgehend alle geeigneten Massnahmen zur Schadenminderung trifft und der «Kurz Technik GmbH» unverzüglich Gelegenheit gibt, den Mangel zu beheben.
- 10.6 Wurden dem Besteller seitens der «Kurz Technik GmbH» für bestellte Ware spezielle Eigenschaften ausdrücklich zugesichert gilt diese Zusicherung vorbehaltlich anderer ausdrücklicher Vereinbarungen längstens bis zum Ablauf der Gewährleistungsfrist. Sind die zugesicherten Eigenschaften nicht oder nur teilweise erfüllt, hat der Besteller zunächst Anspruch auf entsprechende Nachbesserung durch die «Kurz Technik GmbH», wozu dieser die nötige Zeit einzuräumen ist. Gelingt die Nachbesserung nicht oder nur teilweise, hat der Besteller Anspruch auf eine angemessene Herabsetzung des Preises. Weitergehende Ansprüche stehen dem Besteller nicht zu.
- 10.7 Für Ansprüche des Bestellers wegen mangelhafter Beratung und dergleichen oder wegen Verletzung irgendwelcher Nebenpflichten haftet die «Kurz Technik GmbH» nur bei rechtswidriger Absicht oder grober Fahrlässigkeit.

11. Haftungsausschluss

- 11.1 Von der Gewährleistung und Haftung ausgeschlossen sind Schäden resp. Mängel an Materialien, sofern die betroffenen Materialien nicht von der «Kurz Technik GmbH» selbst hergestellt wurden.
- 11.2 Von der Gewährleistung und Haftung der «Kurz Technik GmbH» ausgeschlossen sind ebenfalls Schäden, die nachweisbar nicht infolge schlechten Materials, fehlerhafter Herstellung oder mangelhafter Ausführung entstanden sind, so z. B. infolge natürlicher Abnutzung, unsachgemässer Montage oder Verwendung, Zweckentfremdung sowie infolge anderer Gründe, welche die «Kurz Technik GmbH» nicht zu vertreten hat.
- 11.3 Schadenersatzansprüche wegen Fehlern in Abbildungen, Preisen und Texten werden ausgeschlossen. Die Farbe der im Katalog abgebildeten Produkte kann von der tatsächlichen Produktfarbe abweichen.

- 11.4 Alle Fälle von Vertragsverletzungen und deren Rechtsfolgen sowie alle Ansprüche des Bestellers, gleichgültig aus welchem Rechtsgrund sie gestellt werden, sind in diesen Bedingungen abschliessend geregelt. Insbesondere sind alle nicht ausdrücklich genannten Ansprüche auf Schadenersatz, Minderung, Aufhebung des Vertrages oder Rücktritt vom Vertrag ausgeschlossen.
- 11.5 In keinem Fall bestehen Ansprüche des Bestellers auf Ersatz von direkten und indirekten Schäden, die nicht am Liefergegenstand selbst entstanden sind, wie namentlich Produktionsausfall, Nutzungsverluste, Verluste von Aufträgen, entgangener Gewinne sowie andere mittelbare oder unmittelbare Schäden. Eine Haftung seitens der «Kurz Technik GmbH» für jegliche Folgeschäden ist ausgeschlossen.
- 11.6 Im Übrigen gilt der Haftungsausschluss nicht, soweit ihm zwingendes Recht entgegensteht.

III Allgemeine Bestimmungen

1. Salvatorische Klausel

Sollte eine Bestimmung in diesen Geschäftsbedingungen unwirksam sein oder werden, so wird davon die Wirksamkeit aller übrigen Bestimmungen und Vereinbarungen nicht berührt.

2. Wiener Kaufrecht

Die Bestimmungen des Übereinkommens der Vereinten Nationen vom 11. April 1980 über Verträge über den internationalen Warenkauf (Wiener Kaufrecht; SR 0. 221.211.1) werden wegbedungen.

3. Gerichtsstand und anwendbares Recht

- 3.1 Alle früheren AGB der «Kurz Technik GmbH» sind hiermit aufgehoben.
- 3.2 Ausschliesslicher Gerichtsstand ist der Sitz der «Kurz Technik GmbH».
- 3.3 Das Vertragsverhältnis unterliegt ausschliesslich Schweizer Recht.

Stand 6/2022

«Gönnen Sie sich und Ihrer Familie eine natürliche insektenfreie Wohnzone.»



Kurz Technik GmbH

Allmendhagweg 1 · 3225 Müntschemier · Telefon 032 313 53 11 · Telefax 032 313 53 12
info@kurz-technik.ch · www.kurz-technik.ch